

Équipement de Garage et de Carrosserie
Garage and Bodyshop Equipment

GRAND PRIX IMPORT

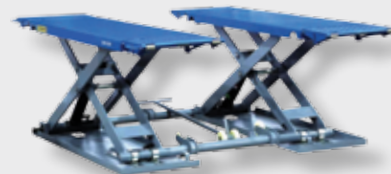

www.grandpriximport.com

HIVER
2020
WINTER



10,000 lbs

Bras avant standard à 3 sections permet le levage en mode Symétrique et Asymétrique.

SL-10

3350\$

3 Stage front arms that can lift vehicles both Symmetrically and Asymmetrically.

| | | |
|---|---|---|
| Hauteur d'élévation | 76" | Lifting height |
| Hauteur hors-tout standard | 144" | Standard overall height |
| Hauteur hors-tout avec rallonge en option | 172" | Overall height with optional extension |
| Largeur hors-tout | 131.75" | Overall width |
| Hauteur des pattes de soulèvement | 4" - 7.5" | Height of lifting arms |
| Intérieur des colonnes | 110.25" | Inside of columns |
| Hauteur de plafond requis | 12' | Ceiling height required |
| Espace d'accès | 98.375" | Drive-thru clearance |
| Couleur |  | Colour |
|  Alimentation électrique | 2 hp 208-230 v 1 phase 60 hz | Power unit  |
| Optionnel | 3 hp 600 v 3 phase 60 hz | Optional |
| Temps d'élévation/descente | 50 sec. | Speed of rise/lowering |
| Dimension d'expédition | 129" x 23" x 43" | Shipping dimensions |
| Poids d'expédition | 1600 lbs. | Shipping weight |





TLT-210-AS

4395\$

10,000 lbs

Un seul vérin, deux configurations possibles: Symétrique ou Asymétrique.

One lift, two possible configurations: Symmetrical or Asymmetrical.

| | ASYM. | SYM. | |
|--|---|--|--|
| Hauteur d'élévation | 76.4" | 76.4" | Lifting height |
| Hauteur hors-tout standard | 148.8" | 148.8" | Standard overall height |
| Hauteur hors-tout avec rallonge en option | 14'4" | 14'4" | Overall height with optional extension |
| Largeur hors-tout | 137.9" | 136.6" | Overall width |
| Hauteur des pattes de soulèvement | 4"-7.5" | 4"-7.5" | Height of lifting arms |
| Intérieur des colonnes | 101.9" | 110.2" | Inside of columns |
| Hauteur de plafond requis | 149.5" | 149.5" | Ceiling height required |
| Espace d'accès | 92" | 98.4" | Drive-thru clearance |
| Couleur |  | | Colour |
|  Alimentation électrique | 2 hp 208-230 v 1 phase 60 hz | Power unit  | |
| Optionnel | 3 hp 600 v 3 phase 60 hz | Optional | |
| Temps d'élévation/descente | 54 sec. | | Speed of rise/lowering |
| Dimension d'expédition | 120" x 23" x 45" | | Shipping dimensions |
| Poids d'expédition | 1600 lbs. | | Shipping weight |



SA-10

3500\$

10,000 lbs

Un seul vérin, deux configurations possibles: Symétrique ou Asymétrique.

One lift, two possible configurations: Symmetrical or Asymmetrical.

| | ASYM. | SYM. | |
|--|---|--------------|---|
| Hauteur d'élévation | 72.5" | 72.5" | Lifting height |
| Hauteur hors-tout standard | 148.5" | 148.5" | Standard overall height |
| Largeur hors-tout | 140/134.5" | 139/133" | Overall width |
| Hauteur pattes de soulèvement | 4.5" | 4.5" | Height of lifting arms |
| Intérieur des colonnes | 106.8"/100.8" | 113.6/107.6" | Inside of columns |
| Hauteur de plafond requis | 149.5" | 149.5" | Ceiling height required |
| Couleur |  | | Colour |
| Alimentation électrique | 2 hp 208-230 v | | Power unit |
| | 1 phase 60 hz | | |
|  Optionnel | 3 hp 600 v | Optional |  |
| | 3 phase 60 hz | | |
| Temps d'élévation/descente | 54 sec. | | Speed of rise/lowering |
| Dimension d'expédition | 120" x 23" x 45" | | Shipping dimensions |
| Poids d'expédition | 1750 lbs. | | Shipping weight |





SL-9L

2795\$

9,000 lbs

Bras avant et arrière standard à 3 sections permet le levage en mode Symétrique et Asymétrique.

3 Stage front and rear arms that can lift vehicles both Symmetrically and Asymmetrically.



| | | |
|--|---|---|
| Hauteur d'élévation | 75" | Lifting height |
| Hauteur hors-tout | 111.75" | Overall height |
| Largeur hors-tout | 136" | Overall width |
| Hauteur des pattes de soulèvement | 4 ^{1/8} " - 10" | Height of lifting arms |
|  Intérieur des colonnes | 112" | Inside of columns |
| Espace d'accès | 103" | Drive-thru clearance |
| Couleur |  | Colour |
| Alimentation électrique | 3 hp 208-230v | Power unit |
| | 1 phase 60 hz |  |
| Temps d'élévation/descente | 45 sec | Speed of rise/lowering |
| Dimension d'expédition | 113" x 23" x 45" | Shipping dimensions |
| Poids d'expédition | 1400 lbs. | Shipping weight |

9,000 lbs

Bras avant et arrière standard à 3 sections permet le levage en mode Symétrique et Asymétrique.

SL-9
2995\$

3 Stage front and rear arms that can lift vehicles both Symmetrically and Asymmetrically.

| | | |
|---|---|--|
| Hauteur d'élévation | 75" | Lifting height |
| Hauteur hors-tout | 142.5" - 150.5" | Overall height |
| Largeur hors-tout | 135" | Overall width |
| Hauteur des pattes de soulèvement | 3.5" - 10" | Height of lifting arms |
| Intérieur des colonnes | 112.25" | Inside of columns |
| Espace d'accès | 97.9" | Drive-thru clearance |
| Couleur |  | Colour |
|  Alimentation électrique | 3 hp 208-230v 1 phase 60 hz | Power unit  |
| Temps d'élévation/descente | 45 sec | Speed of rise/lowering |
| Dimension d'expédition | 113" x 23" x 45" | Shipping dimensions |
| Poids d'expédition | 1550 lbs. | Shipping weight |



Adaptateurs de camion inclus./
Truck adaptors included





SL-12L
4650\$

12,000 lbs

Bras avant standard à 3 sections permet le levage en mode Symétrique et Asymétrique.

3 Stage front arms that can lift vehicles both Symmetrically and Asymmetrically.

| | | |
|---|---|--|
| Hauteur d'élévation | 75" | Lifting height |
| Hauteur hors-tout | 111.25" | Overall height |
| Largeur hors-tout | 150.75"-145.37" | Overall width |
| Distance de bras devant/derrière | 37" - 69" | Arm distance front/rear |
| Hauteur des pattes de soulèvement | 4.5" - 9" | Height of lifting arms |
| Intérieur des colonnes | 123.5"-118.125" | Inside of columns |
| Hauteur de plafond requise | 122.5" | Ceiling height required |
| Espace d'accès | 109" - 103.625" | Drive-thru clearance |
| Couleur |  | Colour |
|  Alimentation électrique | 3 hp 208-230v 1 phase 60 hz | Power unit  |
| Optionnel | 2 hp 600 v 3 phase 60 hz | Optional |
| Dimension d'expédition | 116" x 23" x 45" | Shipping dimensions |
| Poids d'expédition | 2300 lbs. | Shipping weight |



Adaptateurs de camion inclus./
Truck adaptors included





SL-12

4650\$

12,000 lbs

Bras télescopique à deux sections avant et arrière permet l'usage pour véhicule passager et camion lourd.

Two stage front arms allow for lifting cars and heavy trucks

| | | |
|---|---|--|
| Hauteur d'élévation | 77.75" | Lifting height |
| Hauteur hors-tout standard | 13'10" - 14'7" | Standard overall height |
| Hauteur hors-tout avec rallonge en option | 15'10" - 16'7" | Overall height with optional extensions |
| Largeur hors-tout | 137.75" | Overall width |
| Distance de bras devant/derrière | 35 ³ / ₄ " - 54 ¹¹ / ₁₆ " | Arm distance front/rear |
| Hauteur des pattes de soulèvement | 5.25" - 9" | Height of lifting arms |
| Intérieur des colonnes | 114 ⁹ / ₁₆ " | Inside column |
| Hauteur de plafond requise | 13'11" | Ceiling height required |
| Espace d'accès | 103" | Drive-thru clearance |
| Couleur |  | Colour |
|  Alimentation électrique | 3 hp 208-230v 1 phase 60 hz | Power unit  |
| Optionnel | 2 hp 600v 3 phase 60 hz | Optional |
| Dimension d'expédition | 133" x 28" x 48" | Shipping dimensions |
| Poids d'expédition | 2000 lbs. | Shipping weight |



Extensions de 2' en option
2' Height extensions
optional



SL-12 \$835

\$199

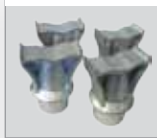

Inclus./ Included
10315



TL-15

6200\$



15,000 lbs

Pour camions et vus seulement.

For trucks & suvs only.

Inclus./ Included



| | | |
|---|---|--|
| Hauteur d'élévation | 77.75" | Lifting height |
| Hauteur hors-tout | 174" - 198" | Overall height |
| Largeur hors-tout | 147.25" | Overall width |
| Hauteur des pattes de soulèvement | 5.25" | Height of lifting arms |
| Intérieur des colonnes | 122.25" | Inside column |
| Espace d'accès | 109.375" | Drive-thru required |
| Hauteur de plafond requis | 175"/199" | Ceiling height required |
| Couleur |  | Colour |
|  Alimentation électrique | 3 hp 208-230v 1 phase 60 hz | Power unit  |
| Optionnel | 2 hp 600 v 3 phase 60 hz | Optional |
| Temps d'élévation/descente | 60 sec | Speed of rise/lowering |
| Dimension d'expédition | 145" x 29" x 45" | Shipping dimensions |
| Poids d'expédition | 2950 lbs. | Shipping weight |



SL-6

3500\$

6,000 lbs

Vérin à une colonne mobile pour automobile.

Single column car lift.

| | | |
|-----------------------------------|---|------------------------|
| Hauteur d'élévation | 80" | Lifting height |
| Hauteur hors-tout | 109" | Overall height |
| Largeur hors-tout | 80" | Overall width |
| Hauteur des pattes de soulèvement | 4.25" - 9.25" | Height of lifting arms |
| Couleur |  | Colour |
| Alimentation électrique | 110v | Power unit |
| | 1 phase 60 hz | |
| Temps d'élévation/descente | 32 sec | Speed of rise/lowering |
| Poids d'expédition | 2600 lbs. | Shipping weight |
| Dimension d'expédition | 105" x 20" x 15" | Shipping dimensions |
| (deux emballages) | 75" x 52" x 18" | (two crates) |



- Ne requiert pas d'installation et est complètement mobile
- Se déplace comme un transpalette.
- Utilisation simple, efficace et rapide

- Does not require installation and is completely mobile
- Moves like a pallet truck.
- Simple, effective and fast.

PL-10

2395\$

10,000 lbs

Le vérin PL-10 a une capacité de 10,000 lbs.

10,000 Lbs. PL-10 low rise lift.

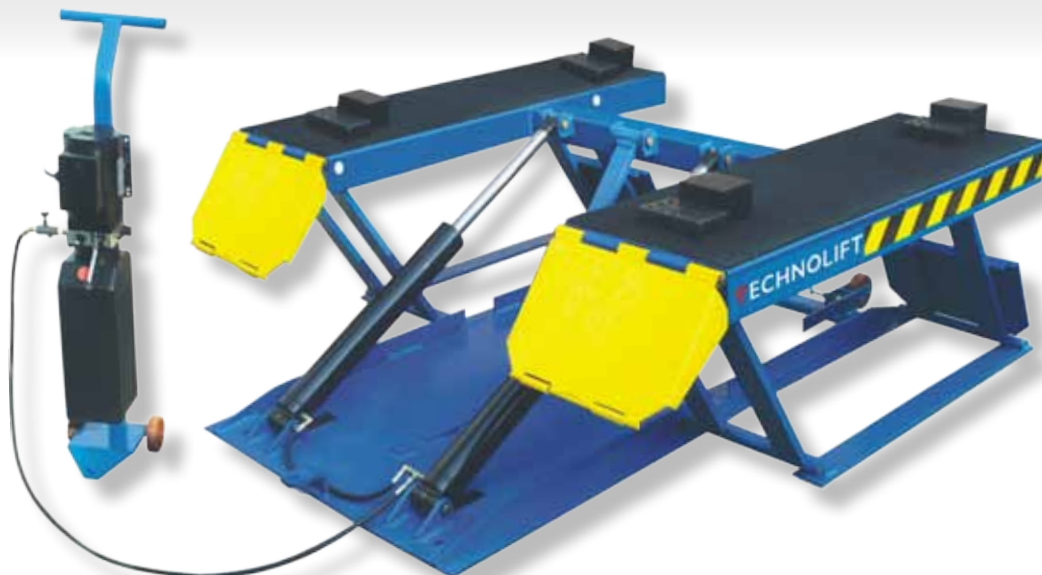

| | | |
|----------------------------|---|---------------------|
| Hauteur d'élévation | 24" | Lifting height |
| Longueur hors-tout | 76" | Overall length |
| Largeur hors-tout | 70" | Overall width |
| Largeur entre les rampes | 34.25" | Width between ramps |
| Hauteur min. point d'appui | 4" | Minimum pad height |
| Couleur |  | Colour |
| Alimentation électrique | 110 v | Power unit |
| | 1 phase 60 hz | |
| Dimension d'expédition | 83" x 72" x 40" | Shipping dimensions |
| Poids d'expédition | 1000 lbs. | Shipping weight |

- Il est conçu surtout pour le service de pneus.
- Il se déplace facilement.

- Designed specifically for wheel service.
- Easy movable for ultimate workshop flexibility.

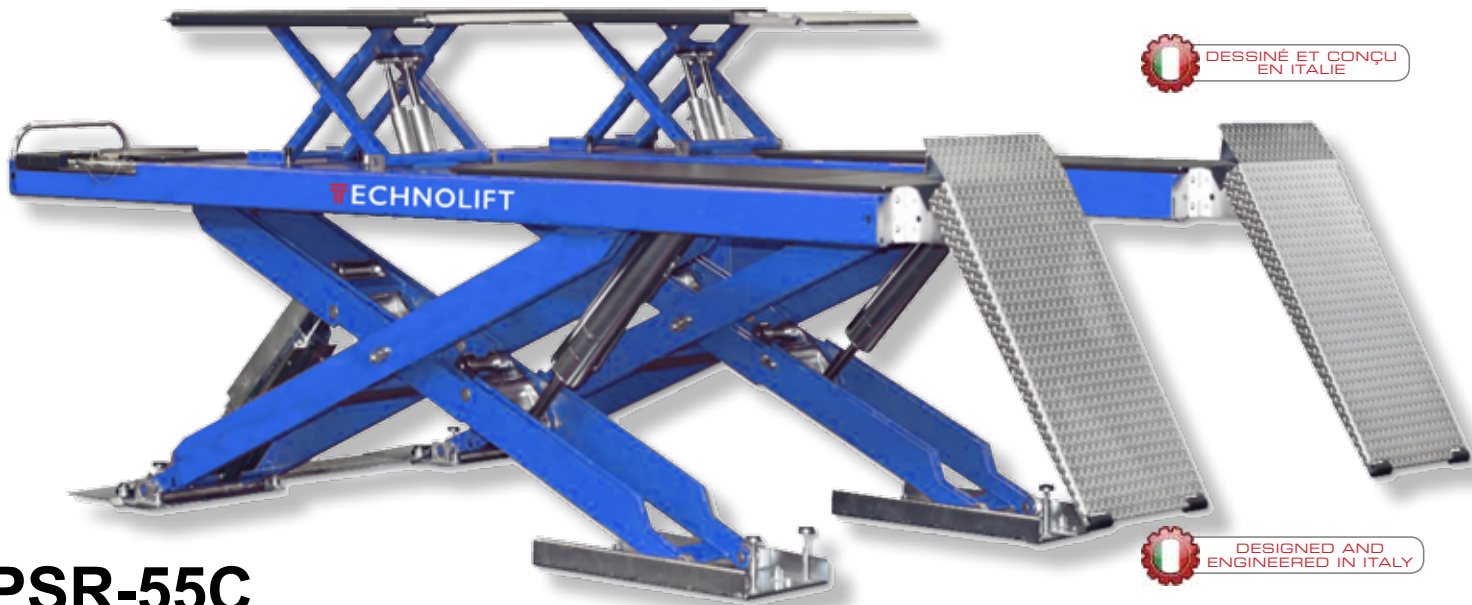

PSR-55C

17900\$

12,000 lbs

Élévateur électrohydraulique à ciseaux

- Un circuit hydraulique avancé à commande électronique vous garantit un alignement parfait de la plate forme.
- Plaques du sol - galvanisées à chaud.
- Tous les boyaux hydrauliques avec raccords en acier inoxydable.

Scissor type electro-hydraulic lift

- An advanced electronically controlled hydraulic system ensures perfect alignment of the platform.
- Bottom plates - hot galvanized.
- All hydraulic hoses with stainless steel fittings.

| | | |
|--|------------------|------------------------------|
| Capacité de levage principale | 12,000 lbs. | Main lift capacity |
| Capacité de la table élévatrice | 8,800 lbs | Lift table capacity |
| Longueur totale incluant les rampes | 270" | Total length including ramps |
| Hauteur de levage principale | 80.375" | Main lift lifting height |
| Hauteur de levage de la table élévatrice | 19.625" | Lift table lifting height |
| Longueur hors-tout | 225.5" | Overall length |
| Largeur hors-tout | 87.5" | Overall width |
| Largeur des rampes | 28" | Ramp width |
| Hauteur fermé | 6.5" | Lowered height |
| Couleur | | Colour |
| Alimentation électrique | 220 Volts 4HP | Electric power unit |
| Temps d'élévation/descente | 45 sec | Speed of rise/lowering |
| Dimension d'expédition | 204" x 21" x 45" | Shipping dimensions |
| Poids d'expédition | 5500 lbs. | Shipping weight |



Accès ouvert à l'avant et à l'arrière
Open access at front and rear



Seulement 6,5 pouces de haut Only 6.5" in height



Verrouillage pneumatique au centre de la plaque coulissante
Central pneumatic locking of the sliding plate



La table élévatrice a une double extension: une à l'avant et une à l'arrière.

The lift table has a double extension: one on the front and one on the rear.

SLA-12

12000\$

SLA-16

15500\$

Vérin ciseau pour alignement.

Alignment scissor lift.



| | 12,000 lbs SLA-12 | 16,000 lbs SLA-16 | |
|-------------------------------------|----------------------|----------------------|------------------------------|
| Longueur totale incluant les rampes | 258" | 271" | Total length including ramps |
| Hauteur d'élévation | 73.625" | 73.625" | Lifting height |
| Longueur hors-tout | 197.5" | 213.75" | Overall length |
| Largeur hors-tout | 90.125" | 94" | Overall width |
| Largeur des rampes | 24.625" | 24.625" | Ramp width |
| Hauteur fermé | 11.75" | 13" | Lowered height |
| Couleur | | | Colour |
| Alimentation électrique | 220 Volts 4HP | 220 Volts 4HP | Power unit |
| Temps d'élévation/descente | 55 sec | 55 sec | Speed of rise/lowering |
| Dimension d'expédition | 204" x 30" x 45" | 204" x 30" x 45" | Shipping dimensions |
| Poids d'expédition | 3500 lbs. | 6000 lbs. | Shipping weight |

**Fermé à l'avant et à l'arrière
Peut être installé encastré ou en surface.**

Cet ensemble comprend:
 • 2 plateaux tournants avant
 • 2 plateaux flottants arrière
 • 4 cylindres synchronisés

**Closed front and rear
Can be installed flush mount or surface mount.**

This set includes:
 • 2 Front turntables
 • 2 Rear slip plates
 • 4 Synchronized cylinders

Deux Crics Roulants en option.

Two rolling jacks optional

RJ6

1400\$

**Chaque / Each
6000 lbs.**



RJ8

1500\$

**Chaque / Each
8000 lbs.**



SL-412A

5995\$

SL-414A

7200\$



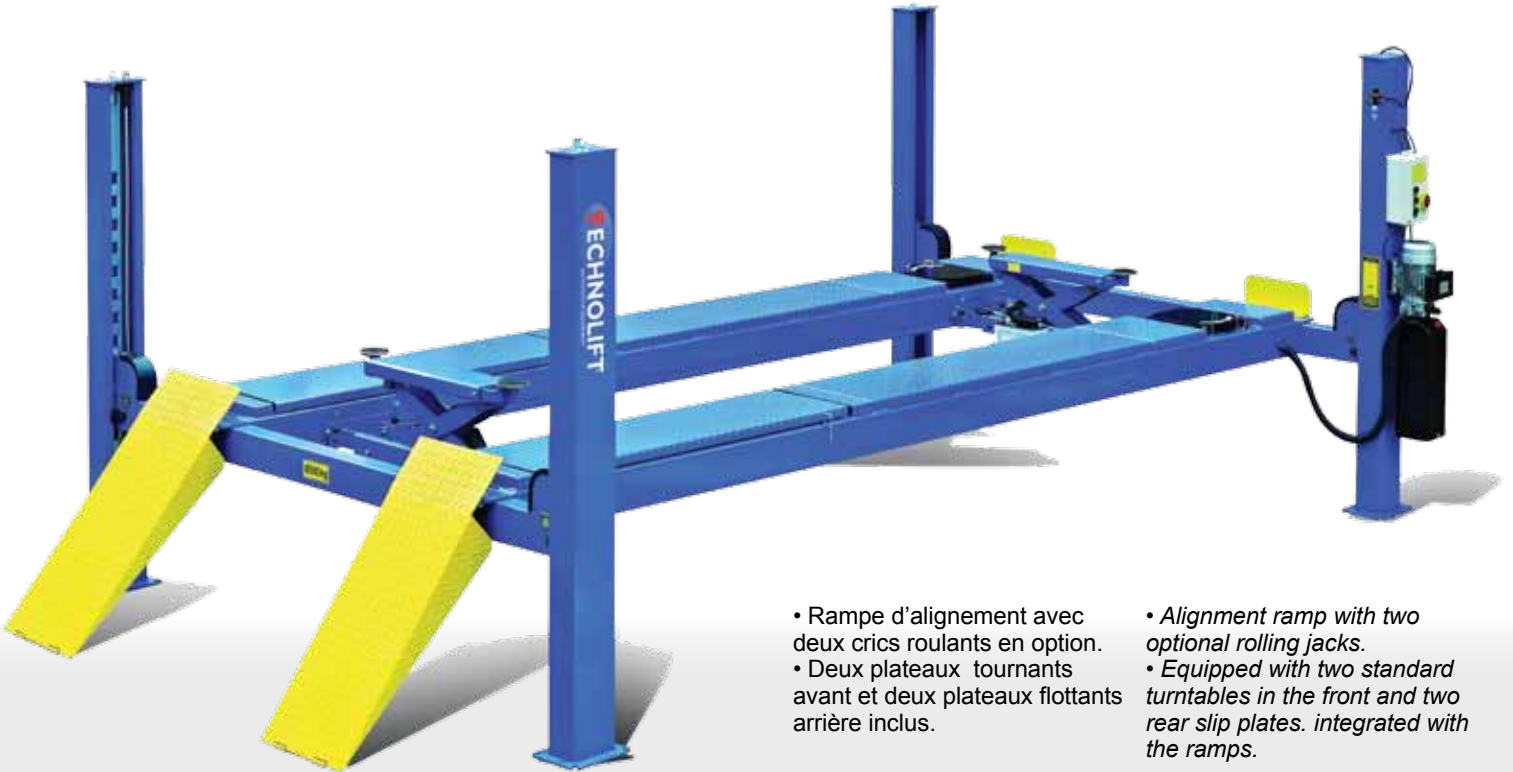

SL-418A

8500\$



- Rampe d'alignement avec deux crics roulants en option.
- Deux plateaux tournants avant et deux plateaux flottants arrière inclus.

- *Alignment ramp with two optional rolling jacks.*
- *Equipped with two standard turntables in the front and two rear slip plates. integrated with the ramps.*

| | SL-412A | SL-414A | SL-418A | |
|---|---|---|---|--|
| | 12000 lbs | 14000 lbs | 18000 lbs | |
| Longueur hors-tout | 200" | 217.375" | 252.25" | Overall length |
| Hauteur d'élévation | 76.25" | 76.25" | 73.5" | Lifting height |
| Longueur totale incluant les rampes | 230" | 256.5" | 292.75" | Total length including ramps |
| Largeur hors-tout | 126" | 130.5" | 137.125" | Overall width |
| Largeur des rampes | 22" | 22" | 22" | Ramp width |
| Hauteur fermé | 7.75" | 8.75" | 9.875" | Lowered height |
| Couleur |  |  |  | Colour |
|  Alimentation électrique | 220 Volts 3PH/HP | 220 Volts 3PH/HP | 220 Volts 3PH/HP | Power unit  |
| Temps d'élévation/descente | 55 sec | 55 sec | 55 sec | Speed of rise/lowering |
| Dimension d'expédition | 204" x 21" x 45" | 218" x 22" x 45" | 253" x 24" x 45" | Shipping dimensions |
| Poids d'expédition | 2700 lbs. | 3500 lbs. | 4500 lbs. | Shipping weight |

Deux Crics Roulants en option.

Two rolling jacks optional

RJ6

1400\$

Chaque / Each
6000 lbs.



RJ8

1500\$

Chaque / Each
8000 lbs.



RJ10

1800\$

Chaque / Each
10000 lbs.





KAR-54 KAR-82

Vérin ciseau pour alignement.
Alignment scissor lift.

L'élevateur d'alignement de la série 'KAR' vous offre une performance très élevée, stable et précise. Le design innovateur du quadrilatère offre des plate-formes parfaitement stables, sans aucune déformation dans n'importe quelle condition de répartition irrégulière du poids des véhicules chargés.
Peut être installé encastré ou en surface.

*The alignment lift of the KAR series offers high performance, stability and accuracy. The innovative design offers a quadrilateral perfectly stable platform without any deformation in the case of the irregular weight distribution of loaded vehicles.
Can be installed flush mount or surface mount.*



| PRIX / PRICE | KAR54 | KAR82 |
|---|---|---|
| | Sur Demande / upon Request | Sur Demande / upon Request |
| Élevateur auxiliaire <i>Auxiliary lift</i> | 12000 lbs. non inclus <i>not included</i> | 18000 lbs. inclus <i>included</i> |
| Élévateurs coulissant <i>Rolling jack</i> | inclus <i>included</i> | disponible <i>available</i> |
| Longueur de les rampes <i>Ramp length</i> | 16' - 4" | 17'/18' - 4"/19'-5" |
| Hauteur d'élévation <i>Lifting height</i> | 81.5" | 81.5" |
| Largeur hors-tout <i>Overall width</i> | 87.4" | 87.4" |
| Intérieur des rampes <i>Inside ramps</i> | 36.2" | 36.2" |
| Largeur des rampes <i>Ramp width</i> | 25.6" | 25.6" |
| Hauteur fermé <i>Lowered height</i> | 10.2" | 11.2" |
| Couleur <i>Colour</i> | | |
| Élevateur entièrement galvanisé <i>Fully galvanized lift</i> | en option | en option |
| Kit de lumières <i>Light kit</i> | en option | en option |
| Alimentation électrique <i>Power unit</i> | 575/3/60 volts | 575/3/60 volts |
| Alimentation électrique option <i>Power unit option</i> | 230/1/60 volts | 230/1/60 volts |
| Temps d'élévation <i>Rise time</i> | 70 sec | 70 sec |





STRATOS

8995\$

7,000 lbs

Le vérin à double ciseaux Stratos SRE est conçu pour occuper le moins d'espace possible en largeur pour maximiser l'emplacement de travail. Bases galvanisées.

The double scissor Stratos SRE lift is designed to maximize the space in your work area. Galvanized base

| | | |
|----------------------------|-----------------------|------------------------|
| Hauteur d'élévation | 75.6" | Lifting height |
| Hauteur minimum | 3.75" | Lowered height |
| Longueur hors-tout | 78" | Overall length |
| Largeur hors-tout | 77" | Overall width |
| Largeur des rampes | 23" | Ramp width |
| Temps d'élévation/descente | 40 sec. | Speed of rise/lowering |
| Couleur | | Colour |
| Alimentation électrique | 3 hp 220 v 1 phase | Power unit |
| Optionnel | 575 v 3 phase | Optional |
| Dimension d'expédition | 60" x 30" x 30" | Shipping dimensions |
| Poids d'expédition | 1550 lbs. | Shipping weight |



Peut être installé encastré ou en surface.
Can be installed flush mount or surface mount.



SL-576

5950\$

7,000 lbs

Le vérin à double ciseaux SL576 sur plancher est conçu pour occuper le moins d'espace possible en largeur pour maximiser les emplacements de travail.

The double scissor lift SL576 is designed to maximize the space in your work area.

| | | |
|----------------------------|-----------------------------|----------------------------|
| Hauteur d'élévation | 78.75" | Lifting height |
| Hauteur minimum | 4.5" | Lowered height |
| Longueur hors-tout | 83.85" | Overall length |
| Largeur hors-tout | 78.5" | Overall width |
| Longueur d'appui ajustable | 63.25" - 79.75" | Adjustable platform length |
| Largeur des rampes | 23.625" | Ramp width |
| Largeur entre les rampes | 29.5" | Width between ramps |
| Temps d'élévation/descente | 42 sec | Speed of rise/lowering |
| Couleur | | Colour |
| Alimentation électrique | 4 hp 220 v 1 phase 60 hz | Power unit |
| Dimension d'expédition | 70" x 28" x 40" | Shipping dimensions |
| Poids d'expédition | 1,929 lbs. | Shipping weight |



Peut être installé encastré ou en surface.
Can be installed flush mount or surface mount.

MPL-6

2250\$

6,000 lbs

| | | |
|----------------------------|---|------------------------|
| Hauteur d'élévation | 52" | Lifting height |
| Longueur hors-tout | 94" | Overall length |
| Largeur hors-tout | 39.5" | Overall width |
| Hauteur minimum | 4.75" | Lowered height |
| Temps d'élévation/descente | 50 sec | Speed of rise/lowering |
| Couleur |  | Colour |
| Alimentation électrique | 110 v | Power unit |
| | 1 phase 60 hz | |
| Dimension d'expédition | 102" x 44" x 45" | Shipping dimensions |
| Poids d'expédition | 1,100 lbs. | Shipping weight |



- Le vérin MPL-6 a une capacité de 6 000 lbs.
- Il est dessiné surtout pour les ateliers de carrosserie et pour le service de pneus.
- Il se déplace facilement.

- *The MPL-6 lift has a capacity of 6000 lbs.*
- *It is designed especially for body shops and tire service.*
- *It is easily movable.*

Jeu d'adaptateurs inclus.
Adapter set included



MPL-6EL

2400\$

6,000 lbs

| | | |
|----------------------------|---|------------------------|
| Hauteur d'élévation | 47.5" | Lifting height |
| Longueur hors-tout | 94" | Overall length |
| Largeur hors-tout | 39.5" | Overall width |
| Hauteur minimum | 4.75" | Lowered height |
| Temps d'élévation/descente | 50 sec | Speed of rise/lowering |
| Couleur |  | Colour |
| Alimentation électrique | 110 v | Power unit |
| | 1 phase 60 hz | |
| Dimension d'expédition | 102" x 44" x 45" | Shipping dimensions |
| Poids d'expédition | 1,100 lbs. | Shipping weight |



- Le vérin MPL-6EL a une capacité de 6 000 lbs.
- Il est dessiné surtout pour les ateliers de carrosserie et pour le service de pneus.
- Il se déplace facilement.

- *The MPL-6EL lift has a capacity of 6000 lbs.*
- *It is designed especially for body shops and tire service.*
- *It is easily movable.*

Jeu d'adaptateurs inclus.
Adapter set included



Barrure électrique actionnée par bouton-poussoir.

Electric lock with push-button controls.

SL-562

2675\$

6,600 lbs

Il est conçu pour le service rapide des pneus. Facilement amovible.

*Designed specifically for wheel service.
Easy movable for ultimate workshop flexibility.*



| | | |
|----------------------------|---|------------------------|
| Hauteur d'élévation | 39.5" | Lifting height |
| Longueur hors-tout | 55-74.25" | Overall length |
| Largeur hors-tout | 69.25" | Overall width |
| Hauteur minimum | 4.25" | Lowered height |
| Temps d'élévation/descente | 50 sec | Speed of rise/lowering |
| Couleur |  | Colour |
| Alimentation électrique | 110 v | Power unit |
| | 1 phase 60 hz | |
| Dimension d'expédition | 61" x 72" x 45" | Shipping dimensions |
| Poids d'expédition | 1,300 lbs. | Shipping weight |

SL-3

1395\$

3,000 lbs

**Vérin mobile à levage latéral.
Side lift mobile jack.**

| | | |
|------------------------------|-----------------|-----------------------|
| Hauteur | 49.5" | Height |
| Longueur | 37" | Length |
| Largeur | 28" | Width |
| Hauteur de levage | 2.5" à 30" | Lifting height |
| Chariot | 3/8" épais | Trolley |
| Pression maximum de la pompe | 5800 PSI | Maximum pump pressure |
| Diamètre maximum de pneus | 28.25" | Maximum tire diameter |
| Dimension d'expédition | 28" x 48" x 20" | Shipping dimensions |
| Poids total | 298 lbs. | Total weight |



- Idéal pour réparation mécanique, carrosserie, peinture et plus.
- Peut en utiliser deux pour levage d'essieux ou en utiliser quatre pour lever le véhicule complètement du sol.
- Une goupille de sécurité manuelle et une barrure à ressort procurent une protection supplémentaire facile et efficace.

- *Ideal for mechanical repairs, bodywork, paint and more.*
- *Can use two for lifting axle or use four to lift the vehicle completely off the ground.*
- *A manual safety pin and a spring lock provide extra protection.*

Adapteur pour prise sous châssis inclus. Rocker-panel adapter included



Adapteur pour prise sous châssis inclus.

Rocker-panel adapter included.

TP-8 / TP-8 XL

Vérins de stationnement à quatre colonnes.
Four column parking lift.



| | TP-8 8000 lbs | TP-8 XL 8000 lbs | |
|--------------------------------|----------------------------|----------------------------|---------------------------|
| Hauteur d'élévation | 75" | 82.25" | Lifting height |
| Longueur | 165.35" | 180.5" | Length |
| Largeur hors-tout | 103.5" | 109.5" | Overall width |
| Intérieur des colonnes | 93" | 100" | Inside columns |
| Hauteur des colonnes | 88" | 94" | Column height |
| Largeur des rampes | 19" | 19" | Ramp width |
| Longueur hors-tout avec rampes | 202" | 217.25" | Overall length with ramps |
| Couleur | ■ | | Colour |
| Alimentation électrique | 1 hp 110v 1 phase 60 hz | 1 hp 110v 1 phase 60 hz | Power unit |
| Option | 2 hp 220v 1 phase 60 hz | 2 hp 220v 1 phase 60 hz | Option |
| Temps d'élévation/descente | 60 sec | 60 sec | Speed of rise/lowering |
| Dimension d'expédition | 180" x 23" x 40" | 180" x 23" x 40" | Shipping dimensions |
| Poids d'expédition | 2000 lbs. | 2000 lbs. | Shipping weight |



inclus / included



RJ5 TP8

Crics Coulissants en option.
Sliding Jacks optional.

Dimension d'expédition 38" x 23" x 15" Shipping dimensions
Poids d'expédition 350 lb. Shipping weight



Élévateur à Plate-forme. Platform lift

Utilisé pour transférer des véhicules automobiles ou autres charges d'un plancher à un autre. La plateforme de soulèvement est la réponse idéale au besoin croissant d'exploiter l'espace disponible de façon intelligente. Choix de plusieurs solutions avec une élévation pouvant aller jusqu'à 12 mètres (39')

Used to transfer motor vehicles or other loads from one floor to another. The lifting platform is the answer to the increasing need to use available space intelligently. Choice of several options may rise up to 12 meters (39')

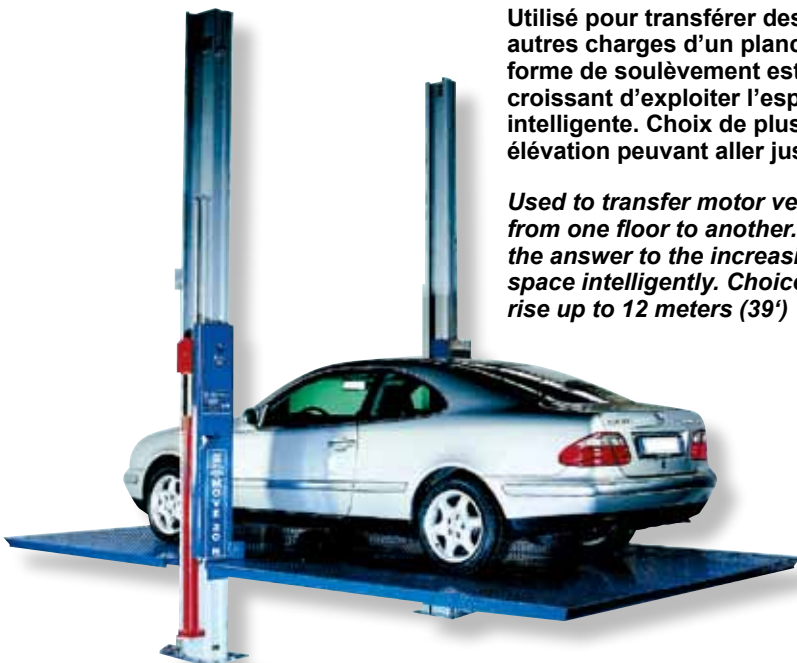

TL-4

Élévateur à Plate-forme étagé.
Platform elevator

Acier galvanisé en option

- 6,000 lbs. de capacité
- Peut être installé à l'intérieur ou à l'extérieur

Galvanized finish available option

- 6,000 lbs. capacity
- Can be installed inside or outside



TL-3



TP-5

Vérin de stationnement à deux colonnes TP-5

- Peut être installé à l'extérieur ou à l'intérieur.
- Idéal pour condominium et tour à bureaux. Peut doubler l'espace de stationnement.
- Peut être installé avec un plafond de 10' de haut.

Two column parking lift TP-5

- Can be installed outdoors or indoors.
- Ideal for condominium and office tower. Can double the parking space.
- Can be installed with a minimum ceiling height of 10'.



TP-6

Vérin de stationnement à deux colonnes TP-6

- Idéal pour condominium et tour à bureaux. Peut doubler l'espace de stationnement.
- Peut être installé sur tout type de plancher sans modification.

Two column parking lift TP-6

- Ideal for condominium and office tower. Can double the parking space.
- Can be installed on any type of flooring without modification.

MCL-10

1150\$

MCL10-EX

1550\$

**Vérin pour moto.
Motorcycle lifts**

| | MCL-10 1000 lbs | MCL-10-EX 1000 lbs | |
|---------------------------------|--------------------|-----------------------|-------------------------------|
| Longueur hors-tout avec rampe | 113" | 113" | Overall length with ramp |
| Longueur de la rampe | 20" | 20" | Length of the ramp |
| Dimensions extensions latérales | | 93"x 12" | Lateral extension size |
| Largeur table sans extension | 24" | 24" | Table width without extension |
| Largeur table avec extensions | | 48" | Table width with extensions |
| Dimension plaque amovible | 18.5"x 24" | 18.5"x 24" | Removable plate size |
| Hauteur max et min. | 33"- 7.25" | 33"- 7.25" | Maximum & minimum height |
| Dimension d'expédition | 85"x 26"x13.5" | 85"x 26"x13.5" | Shipping dimensions |
| Poids d'expédition | 500 lbs. | 690 lbs. | Shipping weight |



MCL-10-EX



MCL-10

Ces vérins sont dessinés pour faciliter les réparations et l'entretien pour motocyclettes, motoneiges, véhicules hors route et moto-marines.

These lifts are designed to facilitate repairs and maintenance for motorcycles, snowmobiles, off-road vehicles and jetskis.

- Étau de serrage inclus - à l'exception du MCL-15-T
- Clamping Vise included - except on MCL-15-T



MCL-15

1900\$

MCL15-T

1950\$

**Vérin pour moto.
Motorcycle lifts**

| | MCL-15 1500 lbs | MCL-15-T 1500 lbs | |
|---------------------------------|--------------------|----------------------|-------------------------------|
| Longueur hors-tout avec rampe | 125" | 134" | Overall length with ramp |
| Longueur hors-tout sans rampe | 88.5" | 98" | Overall length without ramp |
| Longueur de la rampe | 25" | 24" | Length of the ramp |
| Dimensions extensions latérales | 88.5" x 10.75" | 88.5" x 10.75" | Lateral extension size |
| Largeur table sans extension | 29.5" | 29.5" | Table width without extension |
| Largeur table avec extensions | 51.125" | 51.125" | Table width with extensions |
| Dimension plaque amovible | 17" x 20" | 17" x 20" | Removable plate size |
| Hauteur max et min. | 42.5"- 8.5" | 42.5"- 8.5" | Maximum & minimum height |
| Alimentation électrique | 110v | 110v | Power supply |
| | 1 phase 60 hz | 1 phase 60 hz | |
| Dimension d'expédition | 37" x 22" x 92" | 37" x 22" x 92" | Shipping dimensions |
| Poids d'expédition | 800 lbs. | 750 lbs. | Shipping weight |



MCL-15-T



MCL-15

Extensions latérales incluses.
Lateral extensions included.

160\$

**MINI CRIC
MINI JACK**

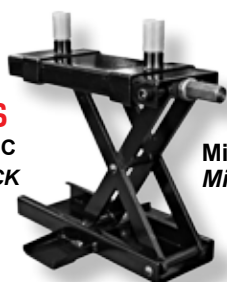

Soulève de 3.5" - 15"
Lift from 3.5" - 15"

Mini Cric en option.
Mini Jack optional



595\$

Alimentation électrique en option.
Optional electric power



ML-4030BC ML-4034BC

39950\$

*L'ensemble de 4
Kit of 4 units*

43950\$

*L'ensemble de 4
Kit of 4 units*

**Élévateur à colonnes mobiles.
Mobile column lift**

66,000lbs.

74,000lbs.

| | |
|---|---|
| Capacité : 16500 Lbs par colonne | Capacity: 18500 Lbs per column |
| Système d'élévation : Hydraulique | Lifting system: Hydraulic |
| Élévation maximum : 5pi 7 po. | Maximum rise: 5 ft 7 in. |
| Temps d'élévation et de descente: 120sec. 100sec. | Rise and descent time: 120sec. -100sec. |
| Alimentation : Moteur DC 12V chargeur 120V | Power supply: 12V DC motor 120V charger |
| Poids : 1390 LBS par colonne. | Weight: 1390 lbs. per column. |
| Dimension : 47po x 48po x 89po | Dimensions: 47in x 48in x 89in |
| Incluant le chariot hydraulique. | Including hydraulic trolley. |



**ML-4030BC
66,000lbs.**

**ML-4034BC
74,000lbs.**



**Élévateur à colonnes mobiles
Mobile column lift**

Contrôle avec 16 pieds de câble. Supports de roues ajustables.
La technologie SCM assure la synchronisation. L'écran LCD indique la hauteur exacte de levée et les messages d'erreurs. Relié par un petit câble USB.
Approuvé CE et ALI.

*Controler with 16ft. cable. Adjustable wheel supports.
SCM technology ensures synchronization. The LCD shows the exact height of lifting and error messages. Connected by a small USB cable. CE and ALI approved.*



**Pour augmenter votre productivité, votre efficacité et la sécurité.
Peuvent être déplacées par une seule personne.**

Can be moved by one person to increase productivity, efficiency and safety.

TC-588

7450\$

DEMONTE-PNEUS POIDS LOURD UNIVERSEL

- Démonte-pneus électro-hydraulique pour le montage et le démontage de roues de camions, autobus et véhicules industriels avec ou sans chambre à air avec jante à rainure ou à bague fendue.
- Manderin universel à centrage automatique.
- Rotation du mandrin en sens horaire ou antihoraire.
- Chariot à mouvement hydraulique et bras porte-outils à translation manuelle.
- Unité de commande mobile.



| | | |
|--------------------------|-----------------------|-------------------------|
| Alimentation électrique | 3 hp 230 v 1 ph 60 hz | Power supply |
| Diamètre maximum de pneu | 63" | Maximum tire diameter |
| Diamètre maximum de roue | 14" - 26" | Maximum wheel diameter |
| Largeur maximum de roue | 31.5" | Maximum width of wheel |
| Poids maximum de la roue | 1,600 kg | Maximum weight of wheel |
| Dimensions d'expédition | 81" x 63" x 40" | Shipping dimensions |
| Poids d'expédition | 3200 lbs. | Shipping weight |

UNIVERSAL TRUCK TIRE CHANGER

- Electro-hydraulic truck tire changer for mounting and removing truck, bus wheels and industrial vehicles with or without air chamber, with groove rim or with split ring.
- Self-centering universal chuck.
- Chuck rotates clockwise or counterclockwise.
- Trolley movement and hydraulic tool arm with manual positioning.
- Moveable control unit.

DWA1100

22500\$

ALIGNEMENT DES ROUES DE CAMION - VERSION COMPLÈTE

Système d'alignement des roues pour camions et bus. Unité complète avec une nouvelle armoire, un système de contrôle informatique, des capteurs et tous les accessoires nécessaires aux opérations d'alignement.

- Piles au lithium pour une longue durabilité, pas d'effet mémoire
- Communication radio 2,4 GHz pour une communication stable et fiable avec 7 canaux différents
- Accéléromètre MEMS. Il mesure les inclinaisons du capteur en fonction des deux axes principaux (chasse et carrossage). Les capteurs ne sont pas sensibles aux chocs.
- Électronique dédiée, le système comprend un ordinateur de type industriel, un SSD Sata SSD basé sur Windows, une interface USB avec la technologie Direct Shut-Down.
- Un logiciel convivial, entièrement développé par CEMB, guide l'utilisateur à travers toutes les opérations d'alignement. AUDIT, fonction d'identification des problèmes de conduite,
- Application de contrôle à distance, l'application d'alignement de roues est l'application gratuite qui permet la réplique sur votre smartphone ou tablette du moniteur d'alignement des roues, agissant comme télécommande pour fonctionner sur le logiciel de la machine.



TRUCK WHEEL ALIGNMENT - COMPLETE VERSION

Wheel alignment system for trucks and buses. Unit complete with new cabinet, computer control system, sensors and all accessories required for alignment operations.

- Lithium Batteries for long durability immune to memory effect
- Radio communication 2,4 GHz for stable and reliable communication with 7 different channels
- MEMS Accelerometer. It measures the sensor inclinations according to the two main axes (caster and camber). Sensors are not sensitive to shocks.
- Dedicated electronics the system features an industrial type computer, Windows based, solid state SSD Sata, USB interface with Direct Shut-Down technology.
- User-friendly Software, entirely developed by CEMB, guides the user through all the alignment operations. AUDIT, function for the identification of driving problems,
- App for remote control, Wheel alignment App is the free App that enables the replication on your smartphone or tablet of the wheel alignment monitor, acting as remote control to operate on the machine software



B3000

3900\$

B3000 EST L'ÉQUILIBREUSE DE ROUE IDÉALE POUR LES GARAGE QUI VEULENT UN ÉQUILIBREUR CAPABLE D'ÉQUILIBRER UNE JANTE EN ACIER DE 14 POUCES JUSQU'À UN PNEU SEMI-REMORQUE

L'élevateur à roue pneumatique soulève l'ensemble de roue de sorte que le centre de la roue peut être aligné et monté sur l'arbre de 40 mm sans subir de tension de dos

| | | |
|----------------------------------|------------------|----------------------------------|
| Diamètre de pneu maximal | 1200mm (47") | Maximum tire diameter |
| Diamètre de roue | 13" à 26" | Wheel diameter |
| Largeur de roue | 5.5" à 20" | Wheel width |
| Poids maximal de roue à balancer | 320 kg (704 Lbs) | Maximum weight of wheel balancer |
| Temps de rotation | 8 - 20 sec. | Rotation time |
| Vitesse de rotation auto | 100 RPM | Auto rotation speed |
| Poids avec adaptateur | 300 kg (660 Lbs) | Weight with adapter |
| Alimentation électrique | 110 v | Power supply |



THE B3000 IS THE PERFECT WHEEL BALANCER FOR THOSE SHOPS THAT WANT ONE BALANCER THAT CAN BALANCE A 14 INCH STEEL RIM UP TO AND INCLUDING A SEMI-TRUCK TIRE.

The air powered wheel lift raises the wheel assembly so that the center of the wheel can be aligned and mounted on the 40 mm shaft without experiencing any back strain. The lift operates smoothly and effortlessly so that the operator does not need to ask for additional shop help

C206/C212

Prix sur demande / Price upon request



| | | |
|----------------------------------|------------------|----------------------------------|
| Diamètre de pneu maximal | 1300mm (51") | Maximum tire diameter |
| Diamètre de roue | 10" à 30" | Wheel diameter |
| Largeur de roue | 1 ½" à 20" | Wheel width |
| Poids maximal de roue à balancer | 250 kg (550 Lbs) | Maximum weight of wheel balancer |
| Temps de rotation | 8 - 20 sec. | Rotation time |
| Vitesse de rotation camion lourd | 70 RPM | Heavy truck rotation speed |
| Vitesse de rotation auto | 100 RPM | Auto rotation speed |
| Poids avec adaptateur | 300 kg (660 Lbs) | Weight with adapter |

Balanceur numérique automatique

- Balance à haute précision les pneus de camions lourds, autobus, camions légers, véhicules hors route et automobile grâce à son arbre de fixation de 40mm.
- Balance à bas régime (70 RPM) pour les camions.
- Balance à plus haut régime (100 RPM) pour les roues d'auto.
- Élevateur pneumatique intégré à la machine.

Automatic digital balancer

- High precision balancer for heavy truck tires, buses, light trucks, off-road with 40mm. shaft.
- Balance at low speed (70 RPM) for trucks.
- Balance at higher speeds (100 RPM) for auto wheels.
- Pneumatic lifter integrated in the machine.



**Garantie 2 ans pièces, 1 an main d'oeuvre, 3 ans le circuit imprimé.
Warranty 2 years on parts, 1 year on labor, 3 years on PC board**



ACCESSOIRES DE VÉRIN / LIFT ACCESSORIES

| | | | | | |
|---|---|--|--|---|--|
| <p>B99700 \$190</p>  <p>Point d'accès électriques et d'air comprimé. Comprend une prise double de 115Volts.</p> <p>Compressed air & electrical access point. Includes two 115Volt outlets.</p> | <p>B10264 \$225</p>  <p>Point d'accès électriques et d'air comprimé. Comprend une prise double de 115Volts.</p> <p>Compressed air & electrical access point. Includes two 115Volt outlets.</p> | <p>7232-93 \$17</p>  <p>chaque / each</p> <p>Coussinet pour / Pad for: Challenger, Quality & Technolift SL-10 / TL-10 / TL-11</p> | <p>7820-04 \$17</p>  <p>Coussinet pour / Pad for: Technolift GP-9 / GP-9 L</p> | <p>7450-02 \$21</p>  <p>Coussinet pour / Pad for: Technolift TPL-9/10</p> | <p>7232-01 \$17</p>  <p>chaque / each</p> <p>Coussinet pour / Pad for: Challenger</p> |
| <p>7475-01 \$24</p>  <p>Coussinet pour / Pad for: Technolift MPL-6</p> | <p>482356 \$17</p>  <p>chaque / each</p> <p>Coussinet pour / Pad for: Ammo, Challenger & Technolift SL-12</p> | <p>9756-86 \$20</p>  <p>Coussinet / Pad: 4.625" x 1.5" x 4.5"</p> | <p>9756-87 \$30</p>  <p>Coussinet / Pad: 4.5" x 2.75" x 4.625"</p> | <p>9856-86 \$20</p>  <p>Coussinet / Pad: 4.75" x 2.25" x 4.25"</p> | <p>9856-87 \$30</p>  <p>Coussinet / Pad: 6.375" x 1.625" x 4.875"</p> |
| <p>RDP \$95 (paire / pair)</p>  <p>Industrial foam door protectors Weight 2.05 lbs Uses adhesive mount Standard size 19" x 12" x 4"</p> <p>Protecteurs de portes en mousse industrielle. Poids 2.05 lbs Utilise le montage adhésif.</p> | <p>A1104-H \$23</p>  <p>Coussinet pour / Pad for: Challenger & Technolift</p> | <p>B2270 \$99</p>  <p>Coussinet assemblé Pad assembly</p> <p>Pour / for: Technolift TL-10, SL-10 et tous les modèles Challenger et Quality / All Challenger & Quality models.</p> | <p>B2250 \$79</p>  <p>Coussinet assemblé Pad assembly</p> <p>Pour / for: Technolift TL-10, SL-10 et tous les modèles Challenger et Quality / All Challenger & Quality models.</p> | <p>10318 \$199</p>  <p>Adaptateur châssis de camion / Truck frame adaptor</p> <p>Pour / for: Technolift TL-10, TL-11, SL-10 et tous les modèles Challenger et Quality / All Challenger & Quality models.</p> | <p>10315 \$165</p>  <p>Jeu d'extensions complets avec support / Complete set of extensions with holder</p> <p>Pour / for: Technolift TL-10, SL-10, SL-12 et tous les modèles Challenger et Quality / All Challenger & Quality models.</p> |
| <p>CÂBLES ET POULIES - CABLES AND PULLEYS</p>  <p>Prix sur demande Price upon request</p> | <p>7004-19 \$69</p>  <p>'Micro-Switch' pour moteur de pompe SPX / Micro-Switch for pump motor SPX</p> | <p>9701 \$79</p>  <p>Plaque de positionnement / Positioning plate</p> | <p>COB-010B3778 \$75</p>  <p>Boulons d'ancrage 3/4" x 5.5" Ensemble de 10. Anchor Bolts 3/4" x 5.5" Set of 10.</p> | | |
| <p>1480L \$35</p>  <p>Huile hydraulique AW-32 pour pompes hydrauliques (10 lt.) AW-32 Hydraulic oil for hydraulic pumps (10 lt.)</p> | <p>SL-RG \$450</p>  <p>Une paire de tables tournantes pour alignement / Pair of alignment turntables 14 7/8" x 14 7/8" x 2 1/2"</p> | <p>SL576 - SX703 \$280</p>  <p>Adaptateurs conçus pour éleveurs ciseaux lorsque vous soulevez des VUS. / Adapters designed for use with scissor lift platforms when lifting SUVs.</p> | | | |

FOURNISSEUR DE LA
FORMULE 1
FORMULA 1
 SUPPLIER

CLÉ À CHOCS PNEUMATIQUE
AIR IMPACT WRENCHES

Dans des conditions extrêmes, vous verrez toujours une différence entre un bon équipement et un équipement EXCEPTIONNEL. Il n'y a rien de plus extrême ou difficile que les courses de Formule 1 ou de série Indy.

Chaque équipe de Formule 1 ou de série Indy utilise exclusivement les équipements DINO PAOLI.

Under extreme conditions you will always find a difference between Good and EXCEPTIONAL equipment. There is nothing more extreme or challenging than Formula 1 and IRL Racing.

Every single team in Formula 1 and Indy Car racing series exclusively uses DINO PAOLI equipment.

| Code de produit / Product code | DP-37 | DP-38 | DP-1800 | DP-1800AL | DP-1050 |
|---|-------------------------|-------------------------|-------------------------|-------------------------|-------------------------|
| Prise / Square drive | 0037.00001 | 0038.00001 | 001800.00001 | 001800.00001 | 001050.00001 |
| Grosseur de boulon / Bolt range | 1/2" | 3/4" | 1/2" | 1/2" | 1/2" |
| Couple maximum / Maximum torque | M10-M16 850 Nm | M16-M24 900 Nm | M10-M16 1080 Nm | M10-M16 1080 Nm | M10-M16 700 Nm |
| Couple de travail / Working torque | 629 ft-lb 60-650 Nm | 670 ft-lb 250-750 Nm | 799 ft-lb 100-946 Nm | 799 ft-lb 100-946 Nm | 518 ft-lb 100-600 Nm |
| Poids / Weight | 44-481 ft-lb 2,47 kg | 160-530 ft-lb 2,5 kg | 74-700 ft-lb 2,1 kg | 74-700 ft-lb 2,29 kg | 74-444 ft-lb 1,3 kg |
| Vitesse de rotation / Free speed | 5,4 lbs 6,000 rpm | 5,5 lbs 6,000 rpm | 4,63 lbs 8,500 rpm | 5,15 lbs 8,500 rpm | 2,87 lbs 9,000 rpm |
| Coups/min. / Impacts number | 1,100/min | 1,100/min | 1,050/min | 1,050/min | 1,150/min |
| Pression d'opération / Working pressure | 6,7 bar 94 psi | 6,3 bar 91 psi | 6,3 bar 91 psi | 6,3 bar 91 psi | 6,3 bar 91 psi |
| Entrée d'air / Air inlet | 1/4" NPT | 1/4" NPT | 1/4" NPT | 1/4" NPT | 1/4" NPT |

- Mécanisme à double marteau
- Corps en ABS
- Régulateur d'air incorporé
- Évacuation d'air par la poignée
- Enclume avec anneau et sans trou
- Lubrification par graisse

- Twin hammer mechanism
- ABS body
- Built-in air power regulator
- Air exhaust direction: through the handle
- Anvil type: with ring, without hole
- Hammer mechanism lubrication: grease



495\$
DP-37



695\$
DP-38



245\$
DP-1800



249\$
DP-1800AL



240\$
DP-1050



TC-2000S TC-2000S & HELP2

1975\$

2750\$

| | | |
|--|-----------------|--|
| Alimentation électrique | 1.5 hp 120 v | Power supply |
| Blocage extérieur de la roue | 11.5" – 22" | Outside rim clamping range |
| Blocage intérieur de la roue | 13" – 26" | Inside rim clamping range |
| Diamètre maximum de pneu | 40" | Maximum tire diameter |
| Ouverture détalonneur | 2" – 17.5" | Bead breaker range |
| Largeur maximum de roue | 14" | Maximum width of wheel |
| Pression maximum détalonneur | 6,050 lbs | Maximum pressure bead breaker |
| Pression d'opération | 110 - 145 psi | Operating pressure |
| Dimensions d'expédition (sans bras d'aide) | 38" x 48" x 41" | Shipping dimensions (without help arm) |
| Dimensions d'expédition (avec bras d'aide) | 38" x 48" x 72" | Shipping dimensions (with help arm) |
| Poids de la machine | 325 kg 715lbs | Machine weight |



TC-2000S & HELP2

YTB \$49



Serre optionnelle
Optional clamp
YTA

MJ-B \$295



Adaptateurs de moto et VTT offert en option / Motorcycle and ATV adapters optional

TPR 250309 \$135



Tête de montage en plastique optionnelle / Optional plastic mounting head

YTA \$59



Serre optionnelle
Optional clamp
YTA



TC-2000S

BEAD BAZOOKA



BB06L 390\$ 6 lt.

BB09L 425\$ 9 lt.

- Colle-talon pneumatique à gachette. • Pneumatic bead seater with trigger.
- Réservoir de 6 litres ou 9 litres. • 6 or 9 liter tank.
- Facile d'utilisation. • Easy to use.
- Aide à coller les pneus difficiles. • Help to seat tire beads easily.

COLLE-TALON BEAD SEATER

- Colle-talon pneumatique. • Pneumatic bead seater.
- Réservoir de 5 gallons. • 5 gallons tank.
- Facile d'utilisation. • Easy to use.
- Certifié ASME. • Certified ASME
- Aide à coller les pneus difficiles. • Help to seat tire beads easily.



BSG5 175\$

B-1000N

1500\$

| | | |
|-------------------------|-----------------|----------------------|
| Alimentation électrique | 110 v | Power supply |
| Diamètre de roue | 10" – 24" | Wheel diameter |
| Largeur de roue | 1.5" - 20" | Wheel width |
| Poids maximum de roue | 65 kg | Maximum wheel weight |
| Durée du cycle | 8 - 10 sec | Cycle Time |
| Précision d'équilibrage | 2 gr | Balancing precision |
| Dimension d'expédition | 28" x 38" x 41" | Shipping dimensions |
| Poids d'expédition | 250 lbs | Shipping weight |

Balancer de roue digital

- Balancer avec auto-calibration et auto-diagnostic.
- Capot de roues inclus
- 4 cônes de fixation de jante inclus
- Fixation rapide
- Programme pour balancement de roue en mode statique et 3 modes de programmation ALU.
- Mise en route automatique à la fermeture du capot de protection
- Arbre de 40 mm.

Digital wheel balancer

- Balancer with self-calibration and self-diagnosis.
- Wheel Cover included
- 4 cones included
- Quick locking
- Static mode and 3 programming modes for alloy rims
- Automatic start when closing the protective hood
- Shaft 40 mm.



En option pour camions.
Optional for trucks.

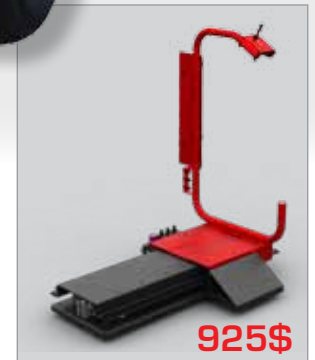

925\$

Élévateur universel WL-50 Universal lift

- Viens avec une poignée pour faciliter l'utilisation.
- Compatible avec les balanceurs de roue de toutes marques.
- Capacité de levage de 50 KG 110 lbs.
- Hauteur d'élévation 21.5".
- Comes with a handle for easy use.
- Compatible with wheel balancers of all brands.
- Capacity 50 KG 110 lbs.
- Lift height 21.5"

Combo

3300\$



Acheter le combo : TC2000 et B-1000n et économiser.
Purchase both: TC-2000S and B-1000N and save.



490\$



249\$

Accessoires pour balancer les roues de motos et VTT offert en option.
Optional accessories for balancing motorcycles and ATV wheels

TC-4000 TC-4000 & HELP3

2800\$

3750\$

DÉMONTE-PNEUS AUTOMATIQUE AUTOMATIC TYRE CHANGER

| | | |
|--|-----------------|--|
| Alimentation électrique | 1.5 hp 120 v | Power supply |
| Blocage extérieur de la roue | 11.5" – 22" | Outside rim clamping range |
| Blocage intérieur de la roue | 13" – 26" | Inside rim clamping range |
| Diamètre maximum de pneu | 40" | Maximum tire diameter |
| Ouverture détalonneur | 2" – 17.5" | Bead breaker range |
| Largeur maximum de roue | 14" | Maximum width of wheel |
| Pression maximum détalonneur | 6,050 lbs | Maximum pressure bead breaker |
| Pression d'opération | 110 - 145 psi | Operating pressure |
| Dimensions d'expédition (sans bras d'aide) | 38" x 48" x 41" | Shipping dimensions (without help arm) |
| Dimensions d'expédition (avec bras d'aide) | 38" x 48" x 72" | Shipping dimensions (with help arm) |
| Poids de la machine | 325 kg 715lbs | Machine weight |



TC-4000
& HELP3

YTB **\$49**



Serre optionnelle
Optional clamp
YTA

MJ-B **\$295**



Adaptateurs de moto et VTT offert
en option / Motorcycle and ATV
adapters optional

TPR 250309 **\$135**



Tête de montage en plastique
optionnelle / Optional plastic
mounting head

YTA **\$59**



Serre optionnelle
Optional clamp
YTA



TC-4000

Combo
4085\$



Acheter le combo : TC4000 et B-1000N et économiser.
Purchase both: TC-4000 and B-1000N and save.

TC-5000LL

5995\$



| | | |
|------------------------------|------------------|-------------------------------|
| Alimentation électrique | 1 hp 110 v | Power supply |
| Blocage intérieur de la roue | 11" - 24" | Inside rim clamping range |
| Blocage extérieur de la roue | 13" - 26" | Outside rim clamping range |
| Diamètre maximum de pneu | 43" | Maximum tire diameter |
| Ouverture détalonneur | 3" - 15" | Bead breaker range |
| Largeur maximum de roue | 15" | Maximum width of wheel |
| Pression maximum détalonneur | 6160 lbs | Maximum pressure bead breaker |
| Poids de la machine | 427 kg / 940 lbs | Machine weight |

- Heavy duty leverless tilt-back pneumatic tyre changer.
- Allows the installation and removal of high performance low profile tires and run-flat tires on steel and alloy rims up to 26 inches interior.
- Includes all plastic protectors to protect alloy wheels.

- Démonte-pneus sans barre, extrêmement robuste et fiable avec déplacement pneumatique vers l'arrière de la tourelle.
- Permet l'installation et la désinstallation de pneus à profil bas haute performance et pneus Run-Flat sur jantes en acier et alliage jusqu'à 26 pouces intérieur.
- Inclus l'ensemble de protecteurs de plastique pour protéger les jantes en alliage.

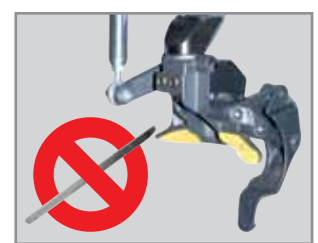

Bec de montage / démontage sans levier (breveté) Mounting / demounting without lever (patented)

TC-325IT

4540\$ TC-325IT

6190\$ TC-325IT + TECHNO SWING
(Comme illustré / As illustrated)

| | | |
|-------------------------------|------------|-------------------------------|
| Alimentation électrique | 1 hp 110 v | Power supply |
| Blocage intérieur de la roue | 14" - 25" | Inside rim clamping range |
| Blocage extérieur de la roue | 12" - 22" | Outside rim clamping range |
| Diamètre maximum de pneu | 44" | Maximum tire diameter |
| Ouverture déballonneur | 3" - 13" | Bead breaker range |
| Largeur maximum de roue | 15" | Maximum width of wheel |
| Pression maximum déballonneur | 6050 lbs | Maximum pressure bead breaker |
| Poids d'expédition | 715 lbs | Shipping weight |

- Démonte-pneus extrêmement robuste et fiable, avec déplacement latéral de la tourelle.
- Il permet l'installation et la désinstallation des pneus sur les jantes d'aciers et en alliage jusqu'à 25" de diamètre.
- Les protecteurs en plastique sont fournis pour protéger les jantes en alliage.

- *Extremely robust and reliable swing arm tyre changer.*
- *It allows the installation and removal of tires on steel and alloy wheels up to 25" diameter.*
- *The plastic protectors are provided to protect the alloy wheels.*

Avec moteur à deux vitesses 110 v.
With two speed 110v motor.

1650\$ TECHNO SWING optionnel
optional



TC-528IT

5650\$ TC-528IT

7845\$ TC-528IT + TECHNO HELP
(Comme illustré / As illustrated)

- Démonte-pneus extrêmement robuste et fiable avec déplacement pneumatique de la tourelle vers l'arrière pour sauver temps et espace.
- Permet l'installation et la désinstallation de pneus à profil bas. Haute performance et pneus Run-Flat sur jantes en acier et alliage jusqu'à 31 pouces.
- *Extremely robust and reliable tire changer with tiltback to save time and space.*
- *Allows the installation and removal of low and high-performance run-flat tires on steel and alloy rims up to 31 inches.*

| | | |
|------------------------------|------------------|-------------------------------|
| Alimentation électrique | 1 hp 110 v | Power supply |
| Blocage extérieur de la roue | 10" - 28" | Outside rim clamping range |
| Blocage intérieur de la roue | 12" - 31" | Inside rim clamping range |
| Diamètre maximum de pneu | 46" | Maximum tire diameter |
| Ouverture détalonneur | 3" - 15" | Bead breaker range |
| Largeur maximum de roue | 15" | Maximum width of wheel |
| Pression maximum détalonneur | 6050 lbs | Maximum pressure bead breaker |
| Pression d'opération | 110 - 145 psi | Operating pressure |
| Poids de la machine | 235 kg / 517 lbs | Machine weight |

TECNOARM & HELPER GROUP

2525\$



TECNOHELP & HELPER ARM

2195\$



Avec moteur à deux vitesses 110 v.
With two speed 110v motor.

SMX60 TI

6650\$

+ HPX - Advance - FA

3490\$

Ce démonte pneu a été conçu pour faciliter l'entretiens toutes les pièces sont facile d'accès accessible

- Moteur puissant avec à deux Vitesse a 110 Volts
- Démonte-pneus pour usage professionnel, extrêmement robuste et fiable avec déplacement pneumatique de la tourelle vers l'arrière.
- Permet l'installation et la désinstallation de pneus à profil bas haute performance et pneus Run-Flat sur jantes en acier et alliage jusqu'à 25 pouces.
- Inclus l'ensemble de protecteurs de plastique pour protéger les jantes en alliage.
- Le détalonneur à un cylindre à double action.

This tire changer has been designed to facilitate easy maintenance as all parts are easily accessible

- Powerful Two speed motor with 110 Volts
- Heavy duty tyre changer with pneumatic rear swing arm movement.
- Allows the installation and removal of high-performance low-profile tires and run-flat tires on steel and alloy rims up to 25 inches.
- Includes all plastic protectors to protect alloy wheels.
- The bead breaker is a double acting cylinder.

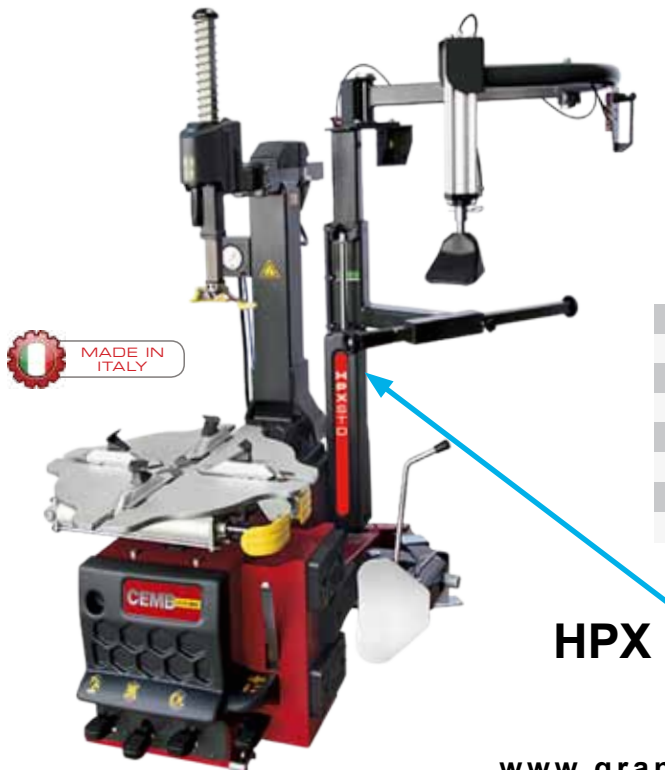

LFX75

960\$

Élévateur de roue optionnel LFX75
Wheel lift LFX75 optional

| | | |
|------------------------------|------------|-------------------------------|
| Alimentation électrique | 1 hp 110 v | Power supply |
| Blocage intérieur de la roue | 12" - 25" | Inside rim clamping range |
| Blocage extérieur de la roue | 10" - 22" | Outside rim clamping range |
| Diamètre maximum de pneu | 46" | Maximum tire diameter |
| Ouverture détalonneur | 3" - 13" | Bead breaker range |
| Largeur maximum de roue | 16" | Maximum width of wheel |
| Pression maximum détalonneur | 6050 lbs | Maximum pressure bead breaker |
| Poids d'expédition | 715 lbs | Shipping weight |

HPX - STD - FA 2270\$

S-45 TL GP

11750\$

- Démonte-pneus sans levier, extrêmement robuste et fiable avec déplacement latéral pneumatique de la tourelle.
- Permet l'installation et la désinstallation de pneus à profil bas haute performance et pneus Run-Flat sur jantes en acier et alliage jusqu'à 30 pouces.
- Inclus l'ensemble de protecteurs de plastique pour protéger les jantes en alliage.
- Le détalonneur a un cylindre à double action.

- *Heavy duty leverless tyre changer with pneumatic side swing arm movement.*
- *Allows the installation and removal of high performance low profile tires and run-flat tires on steel and alloy rims up to 30 inches.*
- *Includes all plastic protectors to protect alloy wheels.*
- *The bead breaker is a double acting cylinder.*

**Avec moteur à deux vitesses 220 v.
With two speed 220v motor.**



2300\$

Élévateur de roue optionnel SR80
Wheel lift SR80 optional



| | | |
|---|-------------------|---|
| Alimentation électrique | 1.5 hp 220 v | Power supply |
| Blocage extérieur de la roue | 12" – 24" | Outside rim clamping range |
| Blocage max. de roue avec mâchoires optionnel | 30" | Maximum wheel clamping range with optional jaws |
| Blocage intérieur de la roue | 14" - 27" | Inside rim clamping range |
| Diamètre maximum de pneu | 44" | Maximum tire diameter |
| Ouverture détalonneur | 0" – 17.5" | Bead breaker range |
| Largeur maximum de roue | 14.5" | Maximum width of wheel |
| Pression maximum détalonneur | 3,800 kg | Maximum pressure bead breaker |
| Pression d'opération | 110 - 145 psi | Operating pressure |
| Poids de la machine | 480 kg / 1056 lbs | Machine weight |



Bec de montage / démontage sans levier (breveté) Mounting / demounting without lever (patented)

S-1000

Prix sur demande / Price upon request

| | | |
|--|-----------------|----------------------------------|
| Diamètre de la jante | 13" - 32" | Rim diameter |
| Diamètre max. du pneu | 47" | Max tyre diameter |
| Largeur max. du pneu | 16" | Max. tyre width |
| Blocage automatique (avec poignée) | inclus/included | Automatic clamping (with handle) |
| Vitesse de rotation | 7 - 20 rpm. | Rotation speed |
| Électrique 1Ph | 230V 50hz/60hz | Electric 1Ph |
| Pression pneumatique de fonctionnement | 120 psi. | Pneumatic operating pressure |
| Pression hydraulique de fonctionnement | 1740 psi. | Operating hydraulic pressure |
| Dimensions d'expédition | 60" x 80" x 75" | Shipping dimensions |
| Poids d'expédition | 1350 lbs. | Shipping weight |

Monte-démonte pneus super automatique

Le changeur de pneus S 1000 Evolution est à la fine pointe de sa catégorie pour pouvoir opérer en toute sécurité sur tous les types de roues, sans jamais entrer en contact avec la jante.

Les mouvements synchronisés automatiquement par ordinateur réduisent considérablement la tension sur les pneus.

Conçu pour tout les types de pneus et surtout pour les pneus à profil bas de haute performance et "Run Flat" qui peuvent être démontés sans effort par l'opérateur en toute sécurité et sans effort.

"REVOLVER" Tête rotative automatique multifonction brevetée avec 4 outils innovants, rouleau, casse le talon, outils avec crochet pour démontage sans levier, tête de montage avec rouleau d'installation.

- Rotation automatisée de la tourelle à 3 positions de travail.
- Crochet à ressort (breveté).
- Presse - talon avec hauteur de travail réglable.
- Verrouillage automatique de la roue avec moteur électromécaniques intelligents.
- Tous les mouvements sont HYDRAULIQUES, puissants et précis garantissant un fonctionnement sans problème par rapport au type mécanique.
- Élévateur de pneus pour simplifier le chargement des roues (capacité de 80 kg).
- Mode automatique pour démonter les pneus sans l'aide de l'opérateur.
- Cycle d'installation avec une assistance minimal de l'opérateur.

Highly-automatic Tire Changer

The S 1000 Evolution tyre changer is at the top of its class for being able to safely operate on all types of wheels, without ever coming into contact with the rim. Its hydraulic, automatic,

synchronized movement of the work tools and the wheel reduces tension on the tyre considerably and even removing the most difficult high performance low profile and run flat tire is made easy and without effort for the operator.

"REVOLVER" Patented multi-function automatic revolving head carrying 4 innovative tools, roller for breaking the tire bead, demounting tools without lever with automatic hook, mounting head with installation roller.

- Automated rotation of the head with 3 working positions.
- Spring driven tyre hook (patented).
- Bead presser with adjustable work height.
- Automatic locking of the tire with electromechanical intelligent motors.
- All movements are HYDRAULIC, powerful and precise, ensuring trouble free operation compared to the mechanical type.
- Tire elevator to simplify wheel loading (80kg. capacity).
- Automatic mode for dismounting the tire without any assistance from the operator.
- Installation cycle with minimal operator assistance.



Accessoires pour machine à pneus

Accessories for tire machines

| | | | | | |
|--|---|--|--|---|---|
| <p>ARM \$445</p>  <p>Adaptateurs pour roues de motos (1 Kit = 4 pièces). Adapters for motorcycle wheels (1 kit = 4 pieces).</p> | <p>MJ-B \$295</p>  <p>Adaptateurs de moto et VTT (1 Kit = 4 pièces). Motorcycle and ATV adapters (1 kit = 4 pieces).</p> | <p>AR6 \$620</p>  <p>Jeu d'adaptateurs pour augmenter la capacité de blocage par l'extérieur de 6". (4+4 mcx) Adapters to increase outside clamping capacity by 6" (4 + 4 pcs)</p> | <p>BPG \$57</p>  <p>Jeu de protection en plastique pour détalonneurs (1 kit = 4 pcs) Plastic protection for bead breaker (1 kit = 4 pcs)</p> | <p>UL \$49</p>  <p>Lever démonte-pneus Tire changing lever.</p> | <p>LPK \$9</p>  <p>Protection en plastique pour levier démonte-pneus UL Protective plastic mounting tire lever UL</p> |
| <p>MPK 3 \$89</p>  <p>Jeu de protection de rechange en plastique pour bec de montage et démontage (1 kit = 10+10 pcs) Plastic replacement protection kit for head assembly and disassembly (1 kit = 10 + 10 pcs)</p> | <p>YTB \$49</p>  <p>Pince presse-talon Bead pressing clamp.</p> | <p>YTA \$59</p>  <p>Pince presse-talon Bead pressing clamp.</p> | <p>RCK \$150</p>  <p>Protection en plastique, en deux parties, pour le blocage des jantes « tubeless » (de l'intérieur et extérieur) (1 kit = 8 pcs) / Plastic replacement protection kit for jaws (1 kit = 10 + 10 pcs)</p> | <p>CPK \$58</p>  <p>Protection en plastique pour jantes en alliage (1 kit = 8 pcs) Plastic protection for alloy rims (1 kit = 8 pcs)</p> | <p>REP \$50</p>  <p>Protection en plastique pour bourrelet de jantes. Plastic protective bead rim.</p> |
| <p>TPR \$45</p>  <p>Accessoire en plastique pour tête TPA Plastic accessory for TPA head</p> | <p>TPA \$135</p>  <p>Ensemble tête de montage et démontage en nylon avec adaptateur Mounting and dismantling nylon head kit with adaptor.</p> | <p>TPR 184432 \$40</p>  <p>Tête de montage et démontage pour roues concaves (gris) pour COATS Mounting and dismantling nylon head for concave wheels (gray) for COATS</p> | <p>TPR 20024335 \$43</p>  <p>Tête de montage et démontage en nylon pour HOFFMANN, JOHN BEAN, SNAP ON Mounting and dismantling nylon head for HOFFMANN, JOHN BEAN, SNAP ON</p> | <p>TPR 14024784 \$80</p>  <p>Ensemble de tête de montage et démontage en nylon avec adaptateur pour HOFFMANN, JOHN BEAN, SNAP ON / Mounting and dismantling nylon head kit with adaptor for HOFFMANN, JOHN BEAN, SNAP ON</p> | <p>TPR 183061 \$40</p>  <p>Tête de montage et démontage en nylon pour COATS Mounting and dismantling nylon head for COATS</p> |
| <p>TPR 250309 \$135</p>  <p>Jeu de tête de montage et démontage en nylon avec adaptateur pour COATS, CORGHI, CEMB, TECHNOLIFT Mounting and dismantling nylon head set with adaptor for COATS, CORGHI, CEMB, TECHNOLIFT</p> | <p>TPR 0343 \$25</p>  <p>Tête de montage et démontage en nylon pour HUNTER Mounting and dismantling nylon head for HUNTER</p> | <p>TPR 11400328 \$50</p>  <p>Tête de montage et démontage en nylon pour COATS, CORGHI, CEMB, TECHNOLIFT & HUNTER Mounting and dismantling nylon head for COATS, CORGHI, CEMB, TECHNOLIFT & HUNTER</p> | <p>KLL \$6.60 \$5.25</p>  <p>Jeu de protection pour tête "leverless" Protection for "leverless" head.</p> | <p>5509015 \$7</p>  <p>Protecteur de tête de montage pour TC2000S Mounting head protector for TC2000S</p> | <p>1300014 \$5</p>  <p>Protecteur de tête de montage pour TC2000S Mounting head protector for TC2000S</p> |
| <p>2112111 \$159</p>  <p>Filtreur / régulateur / lubrificateur 1/4" manomètre inclus Filter / regulator / lubricator 1/4" gauge included</p> | <p>FRL \$125</p>  <p>Filtreur / régulateur / lubrificateur 1/4" manomètre inclus Filter / regulator / lubricator 1/4" gauge included</p> | <p>LUBRIFICATEUR \$65</p>  <p>Lubrificateur 1/4" Lubricator 1/4"</p> | <p>FILTREUR / FILTER \$95</p>  <p>Filtreur/régulateur intégré compact 1/4" Filter / regulator integrated compact 1/4"</p> | <p>SGG4 \$29</p>  <p>Pâte à pneu conçue pour le montage des pneus à roulage à plat (Run Flat) et à profilé bas (Low Profile). Ultra glissante, haute performance, anti-rouille, anti-gel et séchage rapide. Tire paste designed for fitting runflat and low profile tires. Ultra slippery, high performance, anti-rust, anti-gel and quick drying.</p> | <p>1300015 \$2.50</p>  <p>Protecteur de tête de montage pour TC2000S Mounting head protector for TC2000S</p> |



CEMB* est la première compagnie Italienne et la deuxième au niveau mondial à concevoir et fabriquer des équilibreuses de roues. La recherche et l'innovation technique continue sont les raisons qui garantissent le rôle principal de CEMB* ,dans les domaines de garage et industriel, de l'équilibrage. CEMB* est aujourd'hui la seule entreprise au monde qui fabrique les équipements d'équilibrage dans les deux domaines. Aussi cela donne à CEMB* des avantages évidents de techniques et de qualités envers les manufacturiers compétiteurs.

* CEMB is the first Italian company and the second in the world to design and manufacture wheel balancers. Research and continuous technical innovation are the reasons that guarantee the principal role of CEMB* , in the areas of garage and industrial balancing. * CEMB is currently the only company in the world that manufactures balancing equipment in both areas. As it gives clear benefits * CBSS techniques and qualities to competitors manufacturers.

GRAND PRIX IMPORT
importe des équipements CEMB depuis 38 ans.

GRAND PRIX IMPORT
importing CEMB equipment for 38 years.

Paguro P-1

1900\$



Une équilibreuse de roues, simple et extrêmement compacte, pouvant être utilisée partout: accrochée au mur d'un garage, installée sur un vérin, sur un démonte-pneus, sur un établi ou dans un fourgon.

A wheel balancer, simple and extremely compact, can be used everywhere: on the wall of a garage, installed on a lift, a tire changer, on a bench or in a van.

Garantie 2 ans pièces, 1 an main d'oeuvre, 3 ans sur le circuit imprimé.

Warranty 2 years on parts, 1 year on labor, 3 years on PC board

| | | | |
|-------------------------|------------------------------|----------------------|--------------------------|
| Batterie | Rechargeable au lithium | Battery | Rechargeable lithium |
| Alimentation | 110-230VAC – 12-24V CC. | Power supply | 110-230VAC – 12-24V CC. |
| Lancement et Freinage | manuel. | Starting and Braking | manuel. |
| Largeur des jantes | 1.5" à 20" | Rim width | 1.5" à 20" |
| Diamètre des jantes | 10" à 30" | Rim diameter | 10" à 30" |
| Poids maximum des roues | 150 LBS | Maximum wheel weight | 150 LBS |
| Poids d'expédition | 44 LBS. | Shipping weight | 44 LBS. |
| Comprend | 3 cônes de 45 à 110MM. | Includes | 3 cones 45 - 110mm. |
| | Collier et volant de blocage | | Collar and locking wheel |
| | Écran digitale portable | | Portable digital screen |

Installations polyvalentes / Versatile installations



C-30

3650\$

| | | |
|-------------------------|------------|----------------------|
| Alimentation électrique | 110v/12v | Power supply |
| Diamètre de roue | 10" - 30" | Wheel diameter |
| Largeur de roue | 1.5" - 20" | Wheel width |
| Poids maximum de roue | 65 kg | Maximum wheel weight |
| Durée du cycle | 10 sec | Cycle time |
| Précision d'équilibrage | 1 gr | Balancing precision |

Balancer électronique mobile sans moteur pour roues moto, auto et camionnette, avec double alimentation 110 VOLTS ou 12 VOLTS pour le service mobile.

Electronic portable balancer without motor for motorcycle, car and truck wheels. Dual power 110 VOLT or 12 VOLT for mobile service.



ER-10

2995\$

| | | |
|-------------------------|-----------------|----------------------|
| Alimentation électrique | 110v | Power supply |
| Diamètre de roue | 10" - 30" | Wheel diameter |
| Largeur de roue | 1.5" - 20" | Wheel width |
| Poids maximum de roue | 75 kg | Maximum wheel weight |
| Durée du cycle | 4-6 sec | Cycle time |
| Précision d'équilibrage | 0.5 gr | Balancing precision |
| Dimensions d'expédition | 39" x 48" x 48" | Shipping dimensions |
| Poids d'expédition | 250 lbs. | Shipping weight |

BALANCEUR DE ROUE AUTOMATIQUE 3D À HAUT RENDEMENT DIGITAL.

- Acquisition de distance et diamètre de la roue avec le bras automatique intérieur.
- Sonar virtuel pour mesurer la largeur de la jante.
- Program ALU-S 3D - Poids adhésifs à l'intérieurs de la jante avec indication exacte de la position.
- Program Split Répartition automatique des masses adhésives derrière les rayons de la jante.
- Fonction OPT: programme d'optimisation des pneus et des roues
- Utilise le nouveau programme exclusif VDD ((Virtual Direct Drive breveté de CEMB).
- Temps de cycle ultra court de 4.7 secondes!

COMPACT AUTOMATIC 3D BALANCER WITH DIGITAL TOUCH DISPLAY

- *Automatic arm measures automatically distance and diameter.*
- *Virtual sonar calculates the width of the wheel.*
- *ALU-S 3D Balancing mode - Adhesive weights on the internal rim with position indicator.*
- *Split function to hide weights between the spokes.*
- *OPT function: Tire and wheel optimization program.*
- *The new and exclusive VDD measuring (Virtual Direct Drive - CEMB patent).*
- *Fast 4.7-second cycle time!*



Pince

Pour faciliter la pose des masses adhésives.

Clamp

To facilitate the installation of adhesive weights.

Garantie 2 ans pièces, 1 an main d'oeuvre, 3 ans le circuit imprimé.
 Warranty 2 years on parts, 1 year on labor, 3 years on PC board



ER-15

4300\$

| | | |
|-------------------------|-----------------|----------------------|
| Alimentation électrique | 110v | Power supply |
| Diamètre de roue | 10" - 30" | Wheel diameter |
| Largeur de roue | 1.5" - 20" | Wheel width |
| Poids maximum de roue | 75 kg | Maximum wheel weight |
| Durée du cycle | 4-6 sec | Cycle time |
| Précision d'équilibrage | 0.5 gr | Balancing precision |
| Dimensions d'expédition | 39" x 48" x 48" | Shipping dimensions |
| Poids d'expédition | 250 lbs. | Shipping weight |

BALANCEUR DE ROUE AUTOMATIQUE 3D À HAUT RENDEMENT DIGITAL AVEC ÉCRAN TACTILE 12"

- Acquisition de distance et diamètre de la roue avec le bras automatique intérieur.
- Sonar virtuel pour mesurer la largeur de la jante.
- Program ALU-S 3D - Poids adhésifs à l'intérieurs de la jante avec indication exacte de la position.
- Program Split Répartition automatique des masses adhésives derrière les rayons de la jante.
- Frein électrique de positionnement automatique qui arrête la roue à la position de correction.
- Fonction OPT: programme d'optimisation des pneus et des roues
- Utilise le nouveau programme exclusif VDD ((Virtual Direct Drive breveté de CEMB).
- Temps de cycle ultra court de 4.7 secondes!

COMPACT AUTOMATIC 3D BALANCER WITH 12" DIGITAL TOUCH DISPLAY

- Automatic arm measures automatically distance and diameter.
- Virtual sonar calculates the width of the wheel.
- ALU-S 3D Balancing mode - Adhesive weights on the internal rim with position indicator.
- Automatic electric brake to stop the wheel in the correct position.
- Split function to hide weights between the spokes.
- OPT function: Tire and wheel optimization program.
- The new and exclusive VDD measuring (Virtual Direct Drive - CEMB patent).
- Fast 4.7-second cycle time!



Garantie 2 ans pièces, 1 an main d'oeuvre, 3 ans le circuit imprimé.
 Warranty 2 years on parts, 1 year on labor, 3 years on PC board

ER-60 PRO

4500\$

| | | |
|-------------------------|------------|----------------------|
| Alimentation électrique | 110v | Power supply |
| Diamètre de roue | 10" - 30" | Wheel diameter |
| Largeur de roue | 1.5" - 20" | Wheel width |
| Poids maximum de roue | 75 kg | Maximum wheel weight |
| Durée du cycle | 4-6 sec | Cycle time |
| Précision d'équilibrage | 1 gr | Balancing precision |

BALANCEUR DE ROUE AUTOMATIQUE À HAUT RENDEMENT AVEC POSITIONNEUR LASER POUR PLOMBES COLLÉS

- Acquisition de distance et diamètre de la roue avec le bras automatique intérieur.
- Programme **ALU S** avec positionnement par laser pour plombs collés à l'intérieur des roues en alliage.
- Frein électrique pour positionnement automatique qui arrête la roue à la position de correction.
- Program Split Répartition automatique des masses adhésives derrière les rayons de la jante.
- Fonction OPT: programme d'optimisation des pneus et des roues
- Utilise le nouveau programme exclusif **VDD** (Virtual Direct Drive) breveté de CEMB pour obtenir des mesures de déséquilibre dans une courte période de temps, près de la moitié du temps ordinaire des balanceurs de même gamme.

AUTOMATIC WHEEL BALANCER WITH HIGH PERFORMANCE LASER FOR POSITIONING ADHESIVE WEIGHTS

- Automatic arm measures automatically distance and diameter.
- Laser for positioning of stick-on weights.
- Electric brake for automatic positioning which stops the wheel in the correct position.
- Split function to hide weights between the spokes
- OPT function: Tire and wheel optimization program
- The new and exclusive VDD measuring (Virtual Direct Drive - CEMB patent) to obtain reliable unbalance measures in a short time, nearly half the cycle time respect to other balancers in this range.



Programme **ALU S** avec positionnement par laser pour plombs collés à l'intérieur des roues en alliage.

ALU S program with laser positioning for sticking weights to the inside of alloy wheels.



Faisceau Laser

Pour positionner précisément les pesées adhésives à 6h.

Lazer Beam

Precise positioning of the adhesive weights at 6 o'clock mark.



Pince

Pour faciliter la pose des masses adhésives.

Clamp

To facilitate the installation of adhesive weights.

Garantie 2 ans pièces, 1 an main d'oeuvre, 3 ans le circuit imprimé.
Warranty 2 years on parts, 1 year on labor, 3 years on PC board



ER-63 LA

5950\$

ER-63 SE-LA

6900\$

| | | |
|-------------------------|-----------------|----------------------|
| Alimentation électrique | 110v | Power supply |
| Diamètre de roue | 10" - 30" | Wheel diameter |
| Largeur de roue | 1.5" - 20" | Wheel width |
| Poids maximum de roue | 75 kg | Maximum wheel weight |
| Durée du cycle | 4-6 sec | Cycle time |
| Précision d'équilibrage | 1 gr | Balancing precision |
| Dimensions d'expédition | 57" x 39" x 52" | Shipping dimensions |
| Poids d'expédition | 270 lbs. | Shipping weight |

BALANCEUR DE ROUES DIGITAL DE NOUVELLE GÉNÉRATION

- Balanceur versatile, disponible avec une barrure de roue pneumatique ER-63 SE-LA en option et avec un sonar pour le mesurage de la largeur de la roue.
- Le laser (en équipement standard) indique exactement l'emplacement de la pesée collée ce qui augmente la précision du balanceur.
- Frein électrique pour positionnement automatique qui arrête la roue à la position de correction.
- La capture automatique de la distance et du diamètre (jusqu'à 28 po.) en relation avec le programme sélectionné (pesée collée ou pesée pincée).
- Boitier ergonomique.
- Program Split Répartition automatique des masses adhésives derrière les rayons de la jante.
- Fonction OPT: programme d'optimisation des pneus et des roues.

NEW GENERATION DIGITAL WHEEL BALANCER

- It's a versatile balancer, available also in pneumatic locking version and with the sonar (optional) for wheel width measurement.
- The laser line, supplied as standard, ease the positioning of adhesive counter-weights, increasing the balancing precision.
- Electric brake for automatic positioning which stops the wheel in the correct position.
- The automatic gauge enables detection of distance and diameter (up to 28in. rims) with relative activation of desired balancing program (clip-on or stick-on weights).
- Ergonomic design.
- Split function to hide weights between the spokes.
- OPT function: Tire and wheel optimization program.



ER-63-SE-LA

Avec Blocage Pneumatique en option
With Pneumatic Lock optional

Garantie 2 ans pièces, 1 an main
d'oeuvre, 3 ans le circuit imprimé.
Warranty 2 years on parts, 1 year on
labor, 3 years on PC board



Mécanisme de blocage
pneumatique de la roue.

*Pneumatic locking
mechanism of the wheel.*



Faisceau laser
pour positionner précisément
les pesées adhésives à 6h.

Lazer beam
*Precise positioning of the
adhesive weights at 6 o'clock
mark.*



ER-80-SE

7925\$

| | | |
|-------------------------|------------|----------------------|
| Alimentation électrique | 110v | Power supply |
| Diamètre de roue | 10" - 30" | Wheel diameter |
| Largeur de roue | 1.5" - 20" | Wheel width |
| Poids maximum de roue | 75 kg | Maximum wheel weight |
| Durée du cycle | 4-6 sec | Cycle time |
| Précision d'équilibrage | 1 gr | Balancing precision |

BALANCEUR DE ROUE AUTOMATIQUE À HAUT RENDEMENT AVEC POSITIONNEUR LASER POUR PLOMBES COLLÉS

- OPB One Plane Balancing - Correction simultanée des balourds statique et dynamique sur un seul coté et avec un seul poids.
- Utilise le nouveau programme exclusif VDD (Virtual Direct Drive) breveté de CEMB.
- Acquisition de toutes les données automatiques, par sonar sans levier.
- Programme ALU S avec positionnement par laser pour plombs collés à l'intérieur des roues en alliage.
- Éclairage automatique de la zone de travail lors de l'application de plombs collés.
- Frein électrique de positionnement automatique qui arrête la roue à la position de correction.
- Program Split Répartition automatique des masses adhésives derrière les rayons de la jante.
- Fonction OPT: programme d'optimisation des pneus et des roues.

AUTOMATIC WHEEL BALANCER WITH HIGH PERFORMANCE LASER FOR POSITIONING ADHESIVE WEIGHTS

- OPB One Plane Balancing - Correction of both static and dynamic unbalance on one side at once and with only one weight.
- The new and exclusive VDD measuring (Virtual Direct Drive - CEMB patent) to obtain reliable unbalance measures in a short time, nearly half the cycle time respect to other balancers in this range.
- Automatic input of wheel distance, diameter and width.
- Laser for positioning of stick-on weights.
- LED light to light up inside rim.
- Automatic electric brake to stop the wheel in the correct position.
- Split function to hide weights between the spokes.
- OPT function: Tire and wheel optimization program.



Programme **ALU S** avec positionnement par laser pour plombs collés à l'intérieur des roues en alliage.

ALU S program with laser positioning for sticking weights to the inside of alloy wheels.

Garantie 2 ans pièces, 1 an main d'oeuvre, 3 ans le circuit imprimé.

Warranty 2 years on parts, 1 year on labor, 3 years on PC board



Éclairage LED

- Éclairage sur la zone de nettoyage et d'application des pesées.

- Pose plus précise.

LED lighting

- LED Lighting on the inside area of the rim.

- More accurate installations.

Pointeur laser pointer

Position exacte des pesées grâce au pointeur laser! Le laser indique le positionnement des pesées adhésives à l'intérieur de la jante.

Laser pointer

Exact position of the weights through the use of the laser pointer! The laser indicates the position of the adhesive weighs inside the rim.



OPB One Plane Balancing



Mécanisme de blocage pneumatique de la roue.
Pneumatic locking mechanism of the wheel.



ER-70-SE

8900\$

| | | |
|-------------------------|------------|----------------------|
| Alimentation électrique | 110v | Power supply |
| Diamètre de roue | 10" - 30" | Wheel diameter |
| Largeur de roue | 1.5" - 20" | Wheel width |
| Poids maximum de roue | 75 kg | Maximum wheel weight |
| Durée du cycle | 4-7 sec | Cycle time |
| Précision d'équilibrage | .5 gr | Balancing precision |



- **Écran Tactile a haute définition**
- **Acquisitions des 3 dimensions automatique.**
- **Verrouillage de la roue par blocage pneumatique** - Réduction des temps de montage / Extrême facilité et rapidité d'utilisation / Haute précision du centrage de la roue
- **OPB One Plane Balancing** - Correction simultanée des balourds statique et dynamique sur un seul plan et avec un seul poids
- **Modalité d'équilibrage ALU-S** - Poids adhésifs sur les plans intérieurs de la jante avec indication de la position des contrepoids. (Si la correction avec un poids n'est pas possible)
- **Auto Adaptive Mode** - Nouveau système de recalcul des tolérances.
- **Déplacement approximative** de la roue vers le point des correction application des poids
- **Sonar EMS** – (en option) pour la mesure de l'excentricité (1ère harmonique et valeur crête à creux) pendant le cycle normal d'équilibrage, avec indication immédiate du possible matching
- **Direct matching**- (avec Sonar EMS) Analyse de la meilleure correspondance possible entre jante et pneumatique pour réduire l'excentricité
- **Éclairage au LED** de la zone de travail à l'intérieur de la jante



Garantie 2 ans pièces, 1 an main d'oeuvre, 3 ans le circuit imprimé.

Warranty 2 years on parts, 1 year on labor, 3 years on PC board

- **Hi definition touch screen**
- **Automatic entry of wheel data**
- **Pneumatic wheel locking** Floor to floor time reduction / Extremely easy and quick to use / Very accurate wheel centering
- **OPB One Plane Balancing** - Correction of both static and dynamic unbalance on one plane at once and with only one weight
- **ALU-S Balancing mode** - Adhesive weights on the internal rim planes with specific counterweight position indicator (position repeater)
- **Auto Adaptive Mode** - The new tolerance calculation system
- **Approximative automatic rotation** of the wheel to the correction point (weight position)
- **Sonar EMS** (optional) (1st Harmonic and Peak to Peak) Automatic and quick eccentricity measurement during the normal balancing cycle
- **Direct Matching** – (with optional sonar) Visualization of the best possible matching to reduce eccentricity
- **Led light** to illuminate the working space inside the rim



BLOCAGE PNEUMATIQUE  **PNEUMATIC LOCKING**



ER-90-EVO

14900\$

| | | |
|-------------------------|------------|----------------------|
| Alimentation électrique | 110v | Power supply |
| Diamètre de roue | 10" - 30" | Wheel diameter |
| Largeur de roue | 1.5" - 20" | Wheel width |
| Poids maximum de roue | 75 kg | Maximum wheel weight |
| Durée du cycle | 4-6 sec | Cycle time |
| Précision d'équilibrage | 1 gr | Balancing precision |

BALANCEUR DE DIAGNOSTIQUE



- **Écran Tactile a haute définition**
- **3D Laser Scan** - précision et vitesse d'acquisition 3D des mesures de la roue.
- **Verrouillage de la roue par blocage pneumatique** - Réduction des temps de montage / Extrême facilité et rapidité d'utilisation / Haute précision du centrage de la roue
- **OPB One Plane Balancing** - Correction simultanée des balourds statique et dynamique sur un seul plan et avec un seul poids
- **Modalité d'équilibrage ALU-S** - Poids adhésifs sur les plans intérieurs de la jante avec indication de la position des contrepoids. (Si la correction avec un poids n'est pas possible)
- **Auto Adaptive Mode** - Nouveau système de recalcul des tolérances.
 - Déplacement approximative de la roue vers le point des correction application des poids
- **Sonar EMS** - pour la mesure de l'excentricité (1ère harmonique et valeur crête à creux) pendant le cycle normal d'équilibrage, avec indication immédiate du possible matching
- **Side Laser** - Faisceau laser pour faciliter la pose des poids clappés.
- **Direct matching** - Analyse de la meilleure correspondance possible entre jante et pneumatique pour réduire l'excentricité
- **Éclairage à diode** de la zone de travail à l'intérieur de la jante
- **Tyre Set** - Ce logiciel indique la meilleure position des roues sur le véhicule afin d'en améliorer la direction de marche (conicité) et de réduire au minimum les vibrations des roues (excentricité)

DIAGNOSTIC WHEEL BALANCER



- **Hi definition touch screen**
- **3D Laser Scan** - Accuracy and speed in 3D acquisition of wheel sizes with exact positioning of adhesive weights
- **Pneumatic wheel locking** Floor to floor time reduction / Extremely easy and quick to use / Very accurate wheel centering
- **OPB One Plane Balancing** - Correction of both static and dynamic unbalance on one plane at once and with only one weight
- **ALU-S Balancing mode** - Adhesive weights on the internal rim planes with specific counterweight position indicator (position repeater)
- **Auto Adaptive Mode** - The new tolerance calculation system
- **Approximative automatic rotation** of the wheel to the correction point (weight position)
- **Sonar EMS** (1st Harmonic and Peak to Peak) Automatic and quick eccentricity measurement during the normal balancing cycle
- **Direct Matching** - Visualization of the best possible matching to reduce eccentricity
- **Side Laser** - Line laser indicator on the upper part of the wheel to ease the application of clip-on weights in the exact position
- **Led light** to illuminate the working space inside the rim
- **Tyre Set** - The software indicates the best wheel positioning on the vehicle to get the best ride (conicity) and to minimize wheel vibrations (eccentricity)



WHEEL LIFT
(OPTIONAL / OPTIONNEL)

ER100 EVO

18900\$

UN CONCENTRÉ DE TECHNOLOGIE

BALANCEUR DE DIAGNOSTIQUE

- **Écran Tactile a haute définition**
- **3D Laser Scan** - précision et vitesse d'acquisition 3D des mesures de la roue.
- **Verrouillage de la roue par blocage pneumatique** - Réduction des temps de montage / Extrême facilité et rapidité d'utilisation / Haute précision du centrage de la roue
- **OPB One Plane Balancing** - Correction simultanée des balourds statique et dynamique sur un seul plan et avec un seul poids
- **Modalité d'équilibrage ALU-S** - Poids adhésifs sur les plans intérieurs de la jante avec indication de la position des contrepoids. (Si la correction avec un poids n'est pas possible)
- **Auto Adaptive Mode** - Nouveau système de recalcul des tolérances.
- **Déplacement automatique** vers le point des correction positionnement des poids
- **Laser à balayage externe** - Diagnostic complet de la semelle du pneu et de la roue avec indication de l'excentricité, conicité et analyse de l'état d'usure du pneumatique sur trois zones distinctes
- **Side Laser** - Faisceau laser pour faciliter la pose des poids clappés.
- **Direct matching** - Analyse de la meilleure correspondance possible entre jante et pneumatique pour réduire l'excentricité
- **Éclairage à diode** de la zone de travail à l'intérieur de la jante
- **Tyre Set** - Ce logiciel indique la meilleure position des roues sur le véhicule afin d'en améliorer la direction de marche (conicité) et de réduire au minimum les vibrations des roues (excentricité) centrage de la roue



CORE TECHNOLOGY

DIAGNOSTIC BALANCER

- **Hi definition touch screen**
- **3D Laser Scan** - Accuracy and speed in 3D acquisition of wheel sizes with exact positioning of adhesive weights
- **Pneumatic wheel locking** Floor to floor time reduction / Extremely easy and quick to use / Very accurate wheel centering
- **OPB One Plane Balancing** - Correction of both static and dynamic unbalance on one plane at once and with only one weight
- **ALU-S Balancing mode** - Adhesive weights on the internal rim planes with specific counterweight position indicator (position repeater)
- **Auto Adaptive Mode** - The new tolerance calculation system
- **Automatic rotation** of the wheel to the correction point (weight position)
- **External Laser Scan** - Complete wheel diagnosis including tire conicity and wear analysis in three different areas and wheel eccentricity
- **Side Laser** - Line laser indicator on the upper part of the wheel to ease the application of clip-on weights in the exact position
- **Direct Matching** - Visualization of the best possible matching to reduce eccentricity
- **Led light** to illuminate the working space inside the rim
- **Tyre Set** - The software indicates the best wheel positioning on the vehicle to get the best ride (conicity) and to minimize wheel vibrations (eccentricity)



WHEEL LIFT
(OPTIONAL / OPTIONNEL)

| | | |
|-------------------------|------------|----------------------|
| Alimentation électrique | 110v | Power supply |
| Diamètre de roue | 10" - 30" | Wheel diameter |
| Largeur de roue | 1.5" - 20" | Wheel width |
| Poids maximum de roue | 75 kg | Maximum wheel weight |
| Durée du cycle | 4-6 sec | Cycle time |
| Précision d'équilibrage | 1 gr | Balancing precision |

NI-700

4400\$

| | | | |
|-------------------------------------|--|---|-------------------------|
| Alimentation électrique | CA 110 v / 60 hz | CA 110 v / 60 hz | Power supply |
| Pureté d'Azote | 95 à 99.9% | 95 to 99.9% | Nitrogen purity |
| Pression D'Alimentation D'air | 115 psi minimum | 115 psi minimum | Air pressure |
| Pression D'alimentation D'Azote | 100 psi | 100 psi | Nitrogen Pressure |
| Température D'exercice | -20 à +50 degrés | -20 to +50 degrees | Operating temperature |
| Contenu D'huile | Moins de 0.003 mg/ mètre cube | Less than 0.003 mg / cubic meter | Oil content |
| Débit | 3150 litres (900 Gal. Imp.) par heure | 3150 litres (900 Gal. Imp.) per hour | Flow |
| Précision | +/- 1% à 0.5 psi | +/- 1% at 0.5 psi | Precision |
| Écran | Affichage à LED 14" x 7" rétro illuminé (bleu) | LED display 14" x 7" backlit illuminated (blue) | Screen |
| Cycle de remplissage moyen par pneu | 3 min. approx. (vidage et remplissage) | 3 min. approx. (emptying and filling) | Average load cycle tire |
| Capacité du Réservoir D'azote | 118 litres | 118 litres | Nitrogen tank capacity |



- Le générateur d'azote NI-700 utilise la technologie CMS (Carbon Molecular Sleeve) pour produire de l'azote de la plus haute qualité.
- Pour toutes les applications de remplissage de pneus d'automobile et camions légers.
- Il est équipé d'un système automatisé de vidange et remplissage de pneus, le tout enfermé dans un boîtier moderne et fonctionnel.
- Le modèle NI-700 peut gonfler jusqu'à 4 pneus simultanément.

- The NI-700 nitrogen generator uses SMD technology (Carbon Molecular Sleeve) to produce nitrogen of the highest quality.
- For filling applications of automobile tires and light trucks.
- Automatically purges and inflates up to 4 tires simultaneously.

ACCESSOIRES POUR BALANCEUR

BALANCER ACCESSORIES



| | | | | | |
|--|---|--|---|---|--|
| RL \$175  Manchon de 206 mm pour roues en aluminium. 206 mm Sleeve for aluminum wheels. | VL2/G36 \$275  Ensemble de cône et espaceur pour monter les roues de camion léger avec un trou central de 97 à 180 mm. / Cone and spacer for mounting light truck wheels with central hole from 97 to 180 mm. | SRU345 \$695  Plaque avec goujons ajustables pour les roues à 5 boulons Arbre 40 mm. Plate with adjustable bolts for wheels of 5 bolts 40 mm. Shaft | SRU345SE \$885  Plaque avec goujons ajustables pour les roues à 5 boulons Arbre pneumatique. Plate with adjustable bolts for wheels of 5 bolts | J CÔNE \$125  Cône pour camionnette importée avec un trou de 101 à 119 mm. Cone for imported trucks with a 101 to 119 mm. hole | RMC20 \$490 - \$1795  Accessoires pour balancer les roues de motos Accessories to balance motorcycle wheels |
| HW160400062 \$185  Cône de précision pour roues Toyota Precision cone for Toyota wheels | MT CÔNE \$140  Cône à paliers de haute précision pour les véhicules Porsche, Audi, VW, BMW and Smart et autres modèles (trou central: Ø 56.5/57/66.5/72.5mm) High precision stepped cone for Porsche, Audi, VW, BMW and Smart and other models (center hole: Ø 56.5 / 57 / 66.5 / 72.5mm) | MERCEDES KIT \$495  Ensemble "Haute précision" composé de 3 cônes (Ø 57/66.5 - Ø84/85 mm) + un ressort de poussée selon les besoins. "High precision" compound set of 3 cones (Ø 57 / 66.5 - Ø84 / 85 mm) + biasing springs as needed. | BARRURE À partir de / starting \$175  Ecrou de serrage rapide pour diamètre Quick clamping nut 36mm x 3mm 40mm x 3mm 40mm x 4mm | GL40/C \$250  Ecrou de serrage rapide pour diamètre Quick clamping nut 36mm x 3mm 40mm x 4mm | |

DWA-3500 3D

SYSTÈME D'ALIGNEMENT WHEEL ALIGNMENT SYSTEM

16950\$

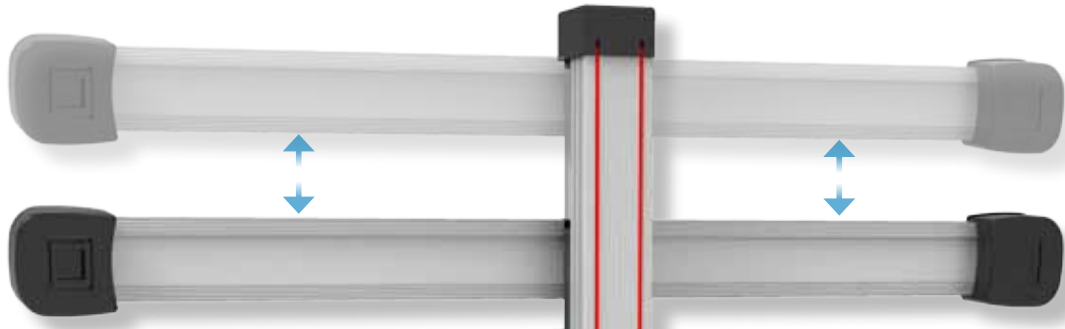

DWA3500 est le nouveau système d'alignement 3D des roues pour voitures et véhicules utilitaires légers avec une armoire entièrement repensée avec tiroirs et boîtiers pour imprimante et accessoires, un accès facile pour la maintenance et un logiciel avancé.

- Caméra automatiquement réglable en hauteur.
- Mises à jour trimestrielles de la base de données afin de permettre la sélection rapide et claire des différentes versions de véhicule.
- Caméra vidéo frontale guide à la montée sur le pont.
- Mesure d'empattement, largeur et diagonales pour le contrôle des éventuels dommages dus à des accidents.
- Mesure du diamètre des roues pour en vérifier la bonne pression.
- Mesure de l'excentricité des roues si l'espace de travail est réduit ou si le pont a des marches.
- Mesure avec 2 cibles pour les véhicules longs.
- Mesure de l'angle de roulement et de la plage de frottement.
- Fonction Audit: identification des problèmes de conduite résultant de mesures non prévues dans les spécifications pour appuyer le service de régulation.

DWA3500 is the new 3D wheel alignment system for cars and light commercial vehicles, with a completely redesigned cabinet with drawers and housings for printer and accessories, an easy accessibility for maintenance and an advanced software.

- Movable cameras automatically adjustable with lift height.
- Quarterly updates of the data bank for clear, rapid selection of different versions of vehicles.
- Frontal assistance video camera to help get onto the lift.
- Wheelbase, track and diagonal measurements to prevent damage from accidents.
- Wheel diameter measurements to verify correct pressure.
- Single raised wheel run-out for smaller workspaces or lifts with stairs.
- Measurements with 2 targets for long vehicles.
- Caster angle and friction range measurements.
- Audit Function: identification of driving problems, resulting from measures not contemplated in the specifications to support the regulation service.

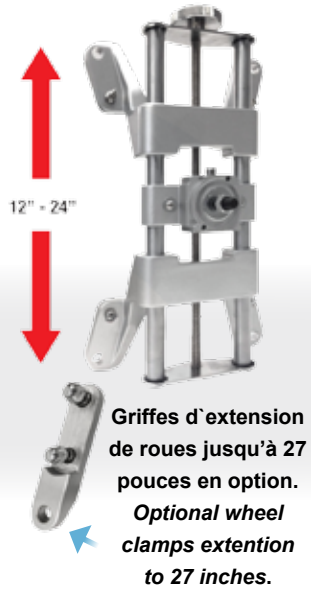

**Cibles sans électronique et batteries
Targets without electronics and batteries**

**Garantie 1 an pièces et main-d'oeuvre.
Warranty 1 year on parts and labor.**



ARGOS SYSTÈME D'ALIGNEMENT 'TOUCH-LESS' WHEEL ALIGNMENT SYSTEM

**Prix à partir de/Price starting at:
69800.00\$**

SYSTÈME D'ALIGNEMENT ARGOS

MESURE INSTANTANÉE TOUCHLESS SUR LES 4 ROUES SANS DESCENDRE DU VÉHICULE

Le système utilise l'imagerie 3D sur les 4 roues pour mesurer la convergence, le carrossage et l'angle poussée en 5 secondes sans que le technicien descende du véhicule.

Le système fonctionne sans griffe, sans cible et sans détecteur et se recalibre automatiquement lorsque le véhicule quitte le lieu.



ARGOS WHEEL ALIGNMENT SYSTEM

INSTANT TOUCHLESS MEASUREMENT ON 4 WHEELS WITHOUT EXITING THE VEHICLE

The system uses 3D imagery on all 4 wheels to measure toe, camber and thrust angle in 5 seconds without the technician getting out of the vehicle.

The system works without claw, targets and detectors and automatically recalibrates when the vehicle leaves the site.

MESURE INSTANTANÉE TOUCHLESS SUR LES 4 ROUES SANS DESCENDRE DU VÉHICULE

- Sans griffe, ni cible ni détecteur
- Toutes les mesures automatiques sans que le technicien descende de l'auto
- Run-out des jantes automatiques
- Nul besoin de retirer les enjoliveurs
- Démarrage automatique du processus de mesure à l'entrée du véhicule
- Ne nécessite pas de blocage du frein pour la mesure de la chasse
- Plateaux pivotants à blocage/débloqué automatique
- Sélection des caractéristiques du véhicule à distance



**PLATEAUX PIVOTANTS AVEC BLOCAGE/ DÉBLOCAGE AUTOMATIQUE.
AUTOMATIC LOCKING AND UNLOCKING
TURNABLES**









INSTANT TOUCHLESS MEASUREMENT ON ALL 4 WHEELS WITHOUT EXITING THE VEHICLE

- Without claws, targets or detectors
- All automatic measurements without the technician getting out of the car
- Automatic rims run-out
- No need to remove the wheelcaps
- Automatic start of the measurement process when the vehicle enters the site
- No need to lock the brake to measure caster
- Swivel trays with automatic locking / unlocking
- Selection of vehicle characteristics remotely

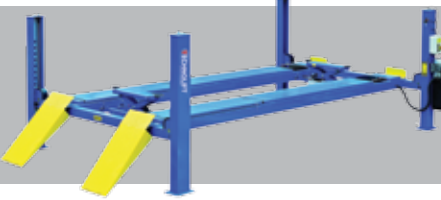
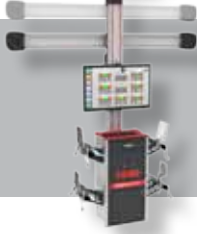

COMBO POUR ALIGNEMENT DE VEHICULE INCLUANT VÉRIN, MACHINE D'ALIGNEMENT 3D ET CRICS ROULANTS

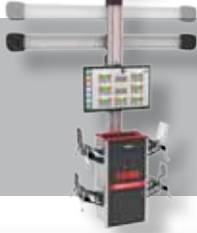
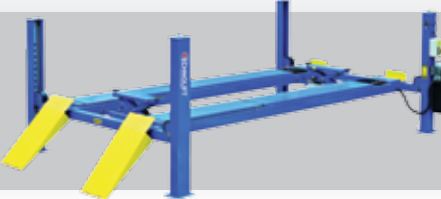
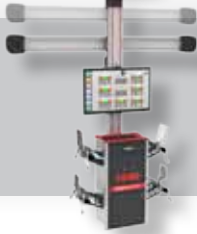
COMBO INCLUDES ALIGNMENT LIFT, 3D ALIGNMENT MACHINE & ROLLING JACKS

| | | | | |
|---|---|---|---|--|
|  | + |  | = | 30100\$ SL-A12+ DWA 3500 |
|  | + |  | = | 24350\$ SL-412A+ DWA 3500 |
|  | + |  | = | 33450\$ PSR-550+ DWA 3500 |
|  | + |  | = | 26050\$ SL-414A+ DWA 3500 |
|  | + |  | = | 34000\$ SLA-16+ DWA 3500 |



SP-0202 275\$

Le jeu comprend:

- Pompe hydraulique manuelle de 10 tonnes.
- Vérin d'une course de 5 pouces.
- Boyau hydraulique de 5 pieds avec attaches rapides, les bouts sont renforcés avec ressorts.
- 4 rallonges de 4.25" - 10" - 14" - 20" pour vérin.
- Vérin d'écartement de ½ tonne.
- Jeu d'adaptateur pour base et tête.
- Levier de la pompe en acier.
- Construction de qualité.
- Boîtier en abs moulée incluse.

The set includes:

- 10 Ton manual hydraulic pump.
- Cylinder of a 5-inch stroke
- 5 Feet hydraulic hose with quick release. Hose ends are reinforced with springs.
- 4 extensions 4.25" - 10" - 14" - 20" for cylinders.
- Cylinder spacer of ½ ton
- Adapter set for base and head
- Steel pump lever.
- Quality construction
- Moulded ABS case included.



SP-0202

Trousse de réparation de 10 tonnes pour carrosserie
10 Ton repair kit for bodyshop

www.grandpriximport.com

SP-1206

610\$

Compresseur de jambe de force pneumatique avec support

Ce compresseur pour jambes de force est dessiné pour faciliter les changements des ressorts et des ensembles de jambes de force

- Entièrement ajustable pour la plupart des modèles
- Opération par air comprimé
- Construction très robuste
- Poids à l'expédition 150 lbs

Air strut compressor with support

This strut compressor is designed to facilitate changing springs and strut assemblies.

- Fully adjustable to most models
- Operation with compressed air
- Very robust construction
- Shipping weight 150 lbs



SP-1206

Compresseur de jambe de force pneumatique avec support.

Air strut compressor with support

HR-65

260\$

Dévidoir automatique HR-65

- Boyau pneumatique de 1/2 po de diamètre x 65 pi. Long
- Boîtier de métal

Automatic hose reel HR-65

- *Pneumatic hose 1/2 inch diameter x 65 ft. long*
- *Metal Case*



HR-65 & HR-50

Dévidoir automatique
Automatic hose reel

HR-50

225\$

Dévidoir automatique HR-50

- Boyau pneumatique de 3/8 po de diamètre x 50 pi. Long
- Boîtier de métal

Automatic hose reel HR-50

- *Pneumatic hose 3/8 inch diameter x 50 ft. long*
- *Metal Case*



SP-08201

650\$

SP-08301

750\$

Vérin à Transmission

Transmission Lift

1,000 lbs

| | SP-08201 | SP-08301 | |
|-----------------|----------|----------|----------------|
| Hauteur minimum | 34.25" | 34.25" | Minimum height |
| Hauteur élevé | 73.625" | 73.625" | Lift height |

Modèle SP-08201 avec pompe à pédale

Modèle SP-08301 avec pompe à pédale et à air comprimé

- Système de sécurité empêchant la surcharge.
- Tête entièrement réglable à quatre inclinaisons.
- Double scellage sur les unités hydrauliques pour une meilleure durabilité.

SP-08201 & SP-08301



Model SP-08201 with foot operated pump

Model SP-08301 with foot and air operated pump

- *Safety overload system.*
- *Fully adjustable saddle tilts four ways.*
- *Double-sealed hydraulics for longer service life.*

LAVE-ROUE WHEEL WASHER

SPÉCIAL 9995\$ SPECIAL

| | | |
|------------------------------|-------------------|---------------------------|
| Diamètre max de la roue | 33.5" | Max diameter of the wheel |
| Largeur maximale de la roue | 14.9" | Maximum wheel width |
| Pesanteur max. de la roue | 60 Kg | Max wheel weight |
| Puissance du chauffe eau | 4 KW | Water heater power |
| Température max de l'eau | 4 KW | Max water temperature |
| Niveau sonore | 84 dBa | Sound level |
| Puissance Moteur de la pompe | 7.5 HP | Pump motor power |
| Voltage des moteurs | 600 Volts 3 phase | Motor voltage |
| Dimensions | 38" x 48" x 60" | Dimensions |
| Poids à l'expédition | 330 Kg | Shipping weight. |



Lave-roue

- Lave-roue à cycle automatique pour auto et camionnette.
- Lavage par jet d'eau sous pression avec granule et savon concentré.
- Le chauffe-eau intégré chauffe l'eau à 50 degrés Celsius.
- Programme de lavage de 20, 40 et 60 secondes.
- Diamètre maximum de roue de 850 mm (33.5").
- Accepte les roues de 125 – 360mm (4.9" – 14.2") de largeur.

Wheel washer

- Wheel washer with automatic cycle for cars and vans.
- Water jet pressure washing with soap and concentrated granules.
- The integrated water heater heats the water to 50 degrees Celsius.
- Wash program for 20, 40 and 60 seconds.
- Maximum wheel diameter of 850 mm (33.5")
- Supports wheels 125 - 360mm (4.9" - 14.2") wide.

CRIC HYDROPNEUMATIQUE JACK

| | FJ-22A 48000 lbs. (22) (tonnes) | FJ-35A 70000 lbs. (35) | J-12A 24000 lbs. (12) | J-20A 40000 lbs. (20) |
|-----------------------------------|--|------------------------------|-----------------------------|-----------------------------|
| Hauteur minimum Minimum height | 8.25" | 9.75" | 10.25" | 10.25" |
| Hauteur élevé Lift height | 17.75" | 17.75" | 19.5" | 19.5" |
| Longueur Length | 22" | 23" | | |
| Largeur Width | 13" | 13" | | |
| Course piston Piston course | 7" | 7" | 7" | 7" |
| Course de la vis Screw course | | | 2.5" | 2.5" |



Adaptateurs
Adaptors

155\$
J-12A

195\$
J-20A

650\$
FJ-22A

790\$
FJ-35A

POMPE HYDRAULIQUE POUR VÉRINS HYDRAULIC PUMPS FOR LIFTS

| Modèle | AB1295 | AD1271 | AB1392/11 | AB1392/6 | Model |
|-------------------------|---------|---------|-----------|----------|----------------|
| Capacité | 15 Ltr. | 15 Ltr. | 11 Ltr. | 6 Ltr. | Minimum height |
| Alimentation électrique | 220 v. | 600 v | 110 v | 110 v | Lift height |
| Prix | 895\$ | 1275\$ | 575\$ | 550\$ | Price |

Pompe Hydraulique pour
vérins À partir de:
Hydraulic pumps for lifts.

Starting at:

575\$



QYB2

Pompe Hydropneumatique
Hydropneumatic pump

350\$



Pompe hydropneumatique avec commande à pédale pour cylindre à simple action.

- Capacité de 10 tonnes.
- Fonctionne avec 90 – 120 psi.
- Développe jusqu'à 10,000 psi de pression d'huile avec système de sécurité antisurcharge.
- Longueur hors tout de 17 1/2".
- Capacité de 20 onces d'huile.
- Poids à l'expédition: 12 lbs.

Hydropneumatic pump with pedal control for single-acting cylinder.

- 10 Ton capacity.
- Works with 90-120 psi.
- Develops up to 10,000 psi oil pressure with security system overload.
- Overall length of 17 1/2".
- 20 Ounces of oil capacity.
- Shipping weight: 12 lbs.

RÉCUPÉRATEURS D'HUILE OIL RECUPERATORS

| Modèle | 4290 | 4291 | 4292 | 6500 | Model |
|-------------------|-----------|-----------|-----------|-----------|----------------|
| Capacité | 90 Litres | 30 Litres | 75 Litres | 90 Litres | Capacity |
| Hauteur hors-tout | 72" | 61" | 72" | 72" | Overall height |
| Hauteur minimum | 45" | 29.5" | 36" | 45" | Minimum height |
| Poids | 80 lbs. | 15 lbs. | 20 lbs. | 80 lbs. | Weight |

- Quatre roues pivotantes pour faciliter le déplacement
- Valve de vidange manuelle pour faciliter le déchargement
- Entonnoir de 17" de diamètre
- Entonnoir peut être ajusté en hauteur de 36" à 72"
- Récupérateur d'huile à évacuation pressurisée. (SP4290)
- Récupérateur d'huile par gravité et aspiration. (SP6500)
- Indicateur de niveau.
- Vidange du réservoir par air comprimé.
- Capacité de 90 litres (20 gallons Imp.)

- Four casters for easy movement
- Manual drain valve for easy unloading
- 17" Diameter funnel
- Funnel can be adjusted in height from 36" to 72"
- Pressurised evacuation oil recovery tank. (SP4290)
- Pressurised vacuum oil recovery tank and extraction unit. (SP6500)
- Level indicator.
- Drain the tank by compressed air.
- Capacity of 90 liters (20 Imp.gallons)



175\$
SP-4292

110\$
SP-4291

395\$
SP-4290

525\$
SP-6500

PRESSES - SHOP PRESS



1310\$
SP-06301
20 TONNES

1450\$
SP-06401
30 TONNES

2300\$
SP-06501
50 TONNES

420\$
SP-05301
20 TONNES

660\$
SP-05401
30 TONNES

1425\$
SP-05501
50 TONNES

**BAC DE NETTOYAGE
PARTS WASHER**



225\$
SP-W20G



325\$
SP-W40G

**CHARIOT PORTE-ROUE HYDRAULIQUE
HYDRAULIC WHEEL TROLLEY**



425\$
SP-90751

Capacité de 1000 lbs.
1000 lbs. Capacity

**ROTISSERIE 360 DEGRÉS
360 DEGREES SPIN ROTISSERIE**

Restaure et répare tous véhicules sans efforts. Maximum de 3000 lbs de capacité.

- 2 Vérins hydrauliques pour un meilleur ajustement de hauteur.
- Installation facile.
- Ajustable en hauteur, en largeur et en centrage.
- Largeur (support de montage) 14.25" - 48.75".
- Capacité de largeur 85".
- Hauteur de travail 20.5" - 48.5".
- Longueur de travail (la capacité décroît lorsque complètement extensionné) à 19 pieds.
- Hauteur de plafond requis 8 pieds.
- Poids d'expédition 600 lbs.
- Roues pivotantes de 5" en polyuréthane.

Restore and fix any vehicle effortlessly. Maximum of 3000 lbs. capacity.

- 2 Hydraulic cylinders for better height adjustment.
- Easy installation.
- Adjustable in height, width and centering.
- Width (mounting bracket) 14.25" - 48.75".
- Capacity of width 85".
- Working height 20.5" - 48.5".
- Working length (capacity decreases when fully extended) to 19 feet.
- Ceiling height required 8 feet.
- Shipping weight 600 lbs.
- 5" Polyurethane swivel wheels.



1300\$

CRICS D'ATELIER ULTRA-ROBUSTES DE 3 TONNES
3 TON HEAVY-DUTY WORKSHOP JACKS

| | FJ-KSQ2 | FJ-KSD3 |
|-----------------|-----------|-----------|
| Capacité | 4,000 lbs | 6,000 lbs |
| | 2 tonnes | 3 tonnes |
| Hauteur minimum | 3.5" | 3.75" |
| Hauteur élevé | 18.25" | 20" |
| Longueur | 27.5" | 27.5" |
| Largeur avant | 12" | 12" |
| Largeur arrière | 14" | 14" |

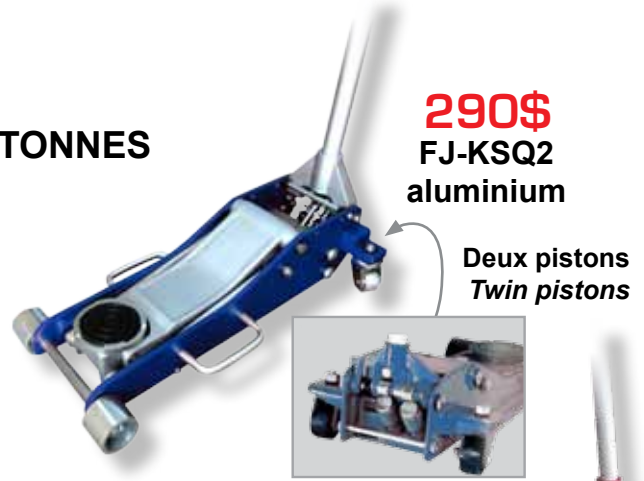

CRICS D'ATELIER HYDROPNEUMATIQUES
HYDROPNEUMATIC WORKSHOP JACKS

| | FJ-LYC-5A | FJ-LYC-10A |
|-----------------|------------|------------|
| Capacité | 10,000 lbs | 20,000 lbs |
| | 5 tonnes | 10 tonnes |
| Hauteur minimum | 6.25" | 6.75" |
| Hauteur élevé | 23" | 22.5" |
| Longueur | 59" | 61" |
| Largeur avant | 11.5" | 13" |
| Largeur arrière | 15" | 18" |

245\$
FJ-KSD3



810\$
FJ-LYC-5A
1050\$
FJ-LYC-10A



SUPPORT DE MOTEUR ET ROUES
ENGINE AND WHEEL LIFTS

| SP-01201 | | |
|-------------------------|------------------------|------------------------|
| Capacité | 1,100 lbs - 4,400 lbs. | Capacity |
| Hauteur maximum du bras | 80" - 93" | Maximum height of boom |
| Longueur du bras | 40" - 63" | Length of boom |
| Longueur de base | 69" | Basic length |
| Poids du chargement | 257 lbs | Weight |



1500\$
WL-150
Capacité
150 lbs
Capacity

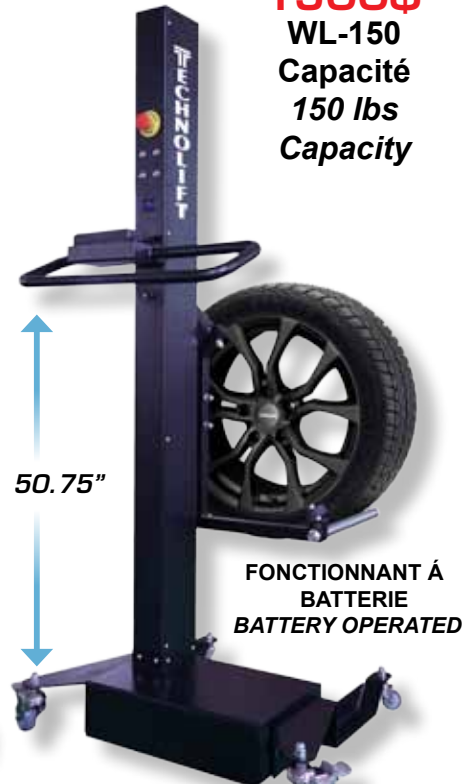

849\$
SL-150
Capacité
150 lbs
Capacity

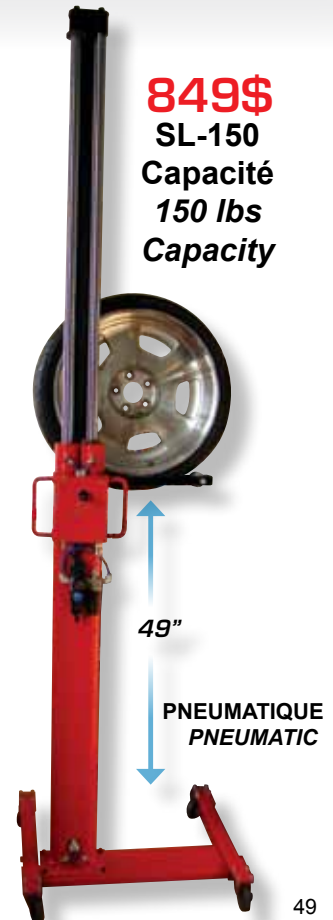



CABINES À PEINTURE SPRAY BOOTHS

**Synonyme de PERFORMANCE, FIABILITÉ,
DURABILITÉ et SERVICE APRÈS VENTE sans pareil.**

- Les cabines SAIMA sont construites avec des composantes industrielles de première qualité et sont conçues spécialement pour les peintures à base d'eau, disponible en version à courant d'air verticale ou oblique (down draft and semi-down draft).
- Conception de type modulaire peut s'adapter à toutes grandeurs d'atelier, modèles avec dessous métalliques ou sur génie civil.
- Disponible avec unité de ventilation avec capacité de débit d'air de 15,000 à 20,000 PCM pour modèle à débit d'air vertical (down draft) et de 10000 à 12500 pour version à air oblique (semi down draft).
- Programme de séchage intelligent à plusieurs étapes et cycle de refroidissement automatisé et programmable.
- Unités de chauffage avec brûleurs au gaz/propane à feu direct (meilleur rendement et maximum d'économies).
- Porte d'accès de série avec ouverture de 12' 6" (La plus large sur le marché).
- Service de gestion de projet et d'installation disponible.



**Synonymous with PERFORMANCE, RELIABILITY,
SUSTAINABILITY and unparalleled AFTER-SALES SUPPORT.**

- The SAIMA spray booth is built with industrial components of high quality and are designed specifically for water-based paints, available in down draft and semi-down draft versions.
- Modular design can accommodate all sizes of bodyshops.
- Available with ventilation unit with air flow capacity from 15,000 to 20,000 CFM for down draft and 10000-12500 for semi down draft version.
- Intelligent drying program multistep, automated and programmable cooling cycle.
- Heating units with gas/propane direct fire burner (better efficiency and maximum savings).
- Four access doors opening to 12 '6' (The widest on the market).
- Project Management Services and installation available.



Clavier numérique
Numeric keypad



Contrôle avec écran tactile
Touch screen



Ventilateur
d'évacuation
avec pales
inclinaées vers
l'arrière

Exhaust fan with
backward curved
blades



Disponible avec
mécanique
"direct drive"

Available with
mechanical
"direct drive"



FABRIQUÉ EN ITALIE



MADE IN ITALY



CABINE AVEC PORTE LATÉRALE (SIDE LOAD) SPRAY BOOTH WITH SIDE DOOR

- Les aires de ponçage SAIMA Accuprep sont conçues pour les travaux de sablage, pour l'application sécuritaire d'apprêt, de peinture et petits travaux rapides.
- Toutes les composantes électriques sont en dehors de la zone de pistelage ou sont de type antidéflagrant
- Deux modes de fonctionnement: recirculation pour travaux de sablage et évacuation pour l'application de l'apprêt et peinture.
- Système automatisé avec minuterie pour le retour automatique en mode recirculation pour minimiser les pertes de chaleur.
- *Each station is designed to limit contamination and allow operators to sand and prep a vehicle before it is sent into the paint booths.*
- *All electrical components are outside the spray zone and are flameproof*
- *Two operating modes: recirculation for sanding works and evacuation for the application of primer and paint.*
- *Automated timer for automatic return to recirculation mode to minimize heat loss.*



LABORATOIRE À PEINTURE PAINT MIXING ROOM

- Conception de type modulaire. Il peut s'adapter à toute les grandeur d'atelier.
- Luminaires encastrés de série et homologués **Energy Star™**.
- Système de ventilation et d'évacuation d'air de série.
- *Modular concept. It can fit any bodyshop.*
- *Recessed lighting standard with **Energy Star™**.*
- *Standard air ventilation and exhaust system.*

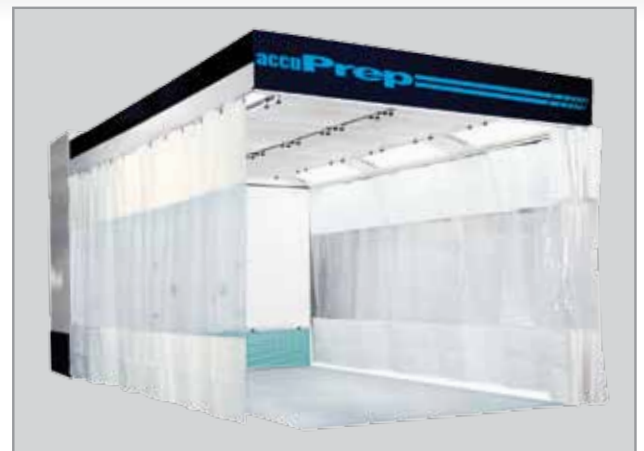

AIRES DE PONÇAGE SIMPLE OU DOUBLE BAIES

SINGLE OR DOUBLE BAY PREP STATION



AIR DRY advance™

SYSTÈME DE SÉCHAGE ACCÉLÉRÉ POUR PEINTURES À BASE D'EAU

DRYING SYSTEM FOR ACCELERATED WATER BASED PAINTS



- Ventilateur de 18" de diamètre alimenté par un moteur à air comprimé à faible consommation (5 PCM).
- Hélice à pales en aluminium.
- Construction antidéflagration.
- Avec support orientable.
- Disponible sur trépied.

- 18" Diameter fan powered by a compressed air motor with low air pressure consumption (5 PCM).
- Aluminum propeller blades.
- Explosion-proof construction.
- With adjustable support.
- Available with Tri-pod base.

À partir de:
Starting
from:
925\$



FILTRES POUR CABINES À PEINTURE FILTERS FOR PAINTING BOOTHS



- Filtres de haute qualité pour cabines à peinture.
- Disponible pour tous types de cabines de plusieurs marques.

- High-quality filters for paint booths.
- Available for all types of spray booths.

Prix sur demande
Price upon
request

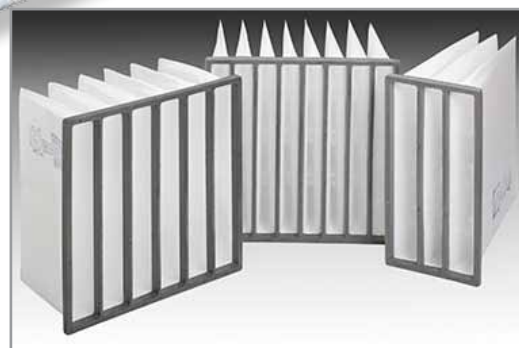

LUMINAIRES POUR CABINES ET AIRES DE PONÇAGE LIGHT FIXTURES FOR SPRAY BOOTHS AND SANDING AREAS

À partir de:
Starting
from:
525\$



**3 et 4 pieds
disponible
Available in 3 and 4 feet**

- Approuvé Classe 1 div. 2 par ETLc, antidéflagrant pour emplacement dangereux. • Accessible de l'intérieur de la cabine avec couvercle à charnières.
- Avec 4 fluorescents T8 de 36" à 6500k.

- *Approved Class 1 Div. 2 by ETLc, explosion proof in hazardous location.*
- *Accessible from inside the spray booth with hinged lid.*
- *With 4 T8 fluorescents 36" to 6500k.*



FLUORESCENTS AU L.E.D. POUR CABINE À PEINTURE ET ATELIER L.E.D. FLUORESCENTS FOR SPRAY BOOTH AND BODYSHOP

Fluorescents conçus avec une température Kelvin de 6500K pour imiter la lumière du jour et obtenir des correspondances parfaites de couleur. Fonctionnent avec ou sans ballast.

Designed with a Kelvin temperature 6500K to emulate daylight and have perfect color matches. Functions in fixtures with or without ballast.

| # Pièces / Part # | Description | Prix /Price |
|-------------------|-------------------------------------|--------------|
| SAI-GL-T8GUL-9P | NÉON LED, 36" 15W, 6500K AC110-277V | 18.00 |
| SAI-GL-UL-18P | NÉON 48" LED, 18W, 6500K AC100-277V | 20.00 |

SURYA

SÉCHEUR À INFRAROUGE SEMI-AUTOMATIQUE MONTÉ SUR RAILS AÉRIENNES POUR ZONE DE PRÉPARATION ET CABINE À PEINTURE.

SEMI-AUTOMATIC INFRA-RED DRYERS MOUNTED ON SUSPENDED RAILS FOR PREPERATION AREAS AND SPRAY BOOTHS.

Les sècheurs à ondes courtes à infrarouge montés sur rails offrent une solution efficace pour sécher les surfaces des véhicules pour les réparations rapides. Peuvent être construit pour desservir multiple postes de travail, aucun câble ou obstruction sur le plancher.

Infrared shortwave dryers, rail mounted, offer an effective solution to dry the surfaces of vehicles for quick repairs. Can be built to serve multiple workstations, no cables or obstructions on the floor.



SR-3 SR-6

Idéal sur tous les types de laque, il permet de sécher les surfaces en quelques minutes seulement. Facile à manœuvrer avec équilibrage automatique, il peut atteindre toutes les surfaces de véhicule et couvrir de nombreuses stations de préparation. S'installe facilement sans modification de l'atelier existant. Disponible avec lampes de 6 ou 12 Kw.

Ideal for all types of paint; it allows surfaces to dry in minutes.

Easy to operate.

Infra-red can be placed in multiple positions.

Installs easily without modifying the existing workshop.

Lamps available in 6 or 12 Kw.



1500\$
SR-3
Mobile

2100\$
SR-6
Mobile



RÉCHAUFFEUR D'AIR AIR MAKE UP



- Indispensable pour l'apport d'air aux cabines à peinture et aires de ponçage.
- Modèles intérieurs ou extérieurs disponible.
- Disponible dans plusieurs configurations (horizontale, verticale, etc.)
- Capacité de débit d'air de 6,000 à 20,000 PCM.
- Système de chauffage de l'air au gaz ou propane avec brûleur à feu direct avec capacité de 600,000 à 2,000,000 Btu/H.
- Service d'installation disponible.

- For the supply of air to the spray booth and prep station.
- Internal or external models available.
- Available in several configurations (horizontal, vertical, etc.)
- Air flow capacity of 6,000 to 20,000 CFM.
- Gaz or propane heating system via gaz or propane direct fire burner with capacity of 600,000 to 2,000,000 Btu/H.
- Installation service available.



CHARIOTS DE DÉPLACEMENT DE VÉHICULES MOBILE CARTS FOR MOVING VEHICLES



185\$
chaque
each

- Déplace un véhicule dans tous les sens.
- Capacité de 1500 lbs par chariot.
- Pneus jusqu'à 12 pouces de large.
- Mécanisme hydraulique avec goupille de blocage.
- Support inclus à l'achat de 4 unités.



HTMD

- Move a vehicle in any direction.
- Capacity 1500 lbs. per cart.
- Tires up to 12 inches wide.
- Hydraulic system with a locking pin.
- Support stand unit included with the purchase of 4 carts.

LIGNE À AIR MODULAIRE MODULAR AIR LINE

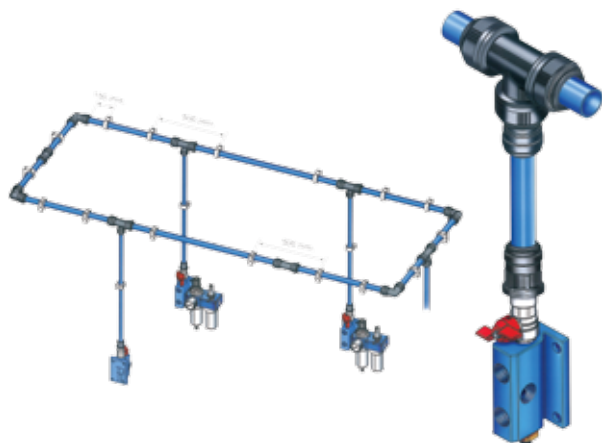

- Système de ligne à air modulaire.
- Fabriqué avec des tuyaux d'aluminium anodisé avec raccord rapide qui ne requiert aucun outil spécial.
- S'installe très facilement avec une économie d'au moins 50% de temps.
- Peut être modifié ou enlevé rapidement sans gaspillage de pièces car rien n'est collé ou soudé.

- Modular air line system.
- Made of anodized aluminum tubing with quick connectors that require no special tools.
- Installs easily with a time saving of at least 50%
- Can be modified or removed quickly without wasting parts, because nothing is glued or welded.

Choix de raccords pour s'adapter à toutes les situations.

Choice fittings to suit all situations and applications.



Connecteur rapide mâle
Male quick connector

| Code | Description | Prix |
|--------|-------------|------|
| RU4001 | 1/4" | 9,25 |
| RU4002 | 3/8" | 9,25 |
| RU4003 | 1/2" | 9,25 |



Connecteur rapide femelle
Female quick connector

| Code | Description | Prix |
|--------|-------------|------|
| RU4011 | 1/4" | 9,25 |
| RU4012 | 3/8" | 9,25 |



Clip de sécurité - Security clip

| Code | Description | Prix |
|-------|-------------|------|
| CBP15 | 15mm | 0,45 |
| CBP22 | 22mm | 0,55 |



Connecteur mâle
Male connector

| Code | Description | Prix |
|-------|-------------|-------|
| JD415 | 1/2" x 15mm | 11,0 |
| JD522 | 3/4" x 22mm | 14,00 |
| JD523 | 1" x 28mm | 69,00 |



Raccord en ligne
In-line connector

| Code | Description | Prix |
|--------|-------------|-------|
| JDI 15 | 15mm | 8,00 |
| JDI 22 | 22mm | 11,50 |
| JDI 28 | 28mm | 20,35 |



Réducteur en T - T Junction reducer

| Code | Description | Prix |
|-------|-------------|-------|
| JTR22 | 22x15x22mm | 15,75 |



Raccord en T - T Connector

| Code | Description | Prix |
|-------|-------------|-------|
| JT115 | 15mm | 10,50 |
| JT122 | 22mm | 14,50 |
| JT128 | 28mm | 28,20 |



Raccord coudé
Right-angled connector

| Code | Description | Prix |
|-------|-------------|-------|
| JG115 | 15mm | 10,05 |
| JG122 | 22mm | 14,50 |
| JG128 | 28mm | 26,00 |



Réducteur mâle - Male reducer

| Code | Description | Prix |
|--------|-------------|------|
| JTE415 | 1/2" x 15mm | 4,45 |
| JTE422 | 1/2" x 22mm | 5,50 |
| JTE522 | 3/4" x 28mm | 6,50 |



Bouchon - Plug

| Code | Description | Prix |
|------|-------------|------|
| JT15 | 15mm | 4,75 |
| JT22 | 22mm | 4,75 |
| JT28 | 28mm | 6,00 |



Support de fixation
Mounting bracket

| Code | Description | Prix |
|------|-------------|------|
| BF15 | 15mm | 0,85 |
| BF22 | 22mm | 0,95 |
| BF28 | 28mm | 1,50 |



Espaceur pour support de fixation
Spacer for mounting brackets

| Code | Description | Prix |
|------|-------------|------|
| BD01 | Espaceur | 0,52 |



Connecteur rapide femelle
Female quick connector

| Code | Description | Prix |
|--------|---------------------|------|
| CS2815 | 28mm x 3/4" x 15 mm | 7,60 |



Distributeur à 3 voies
3 Way Distributor

| Code | Description | Prix |
|--------|---------------------|------|
| CC2210 | 22mm x 1/2" x 10 mm | 5,25 |
| CC2815 | 28mm x 3/4" x 15 mm | 8,00 |



Connecteur mâle
Male connector

| Code | Description | Prix |
|------|-------------|------|
| I083 | 1/2" | 2,50 |



Robinet avec poignée
Valve with handle

| Code | Description | Prix |
|--------|-------------|-------|
| I24T15 | 15mm | 29,00 |
| I24T22 | 22mm | 48,50 |
| I24T28 | 28mm | 54,85 |



Robinet mâle - femelle
Valve male - female

| Code | Description | Prix |
|-------|-------------|-------|
| I23F4 | 1/2" | 15,00 |
| I23F5 | 3/4" | 21,00 |



Adaptateurs de connecteurs rapides
Rapid connector adaptors

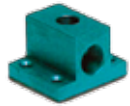

Distributeur en nylon
Nylon distributor

| Code | Description | Prix |
|--------|------------------|-------|
| 320/1N | 1" x 3/8" x 1/2" | 24,00 |



Distributeur en nylon
Nylon distributor

| Code | Description | Prix |
|--------|------------------|-------|
| 320/2N | 2" x 3/8" x 1/2" | 26,00 |



Distributeur en nylon
Nylon distributor

| Code | Description | Prix |
|--------|------------------|-------|
| 320/3N | 3" x 3/8" x 1/2" | 32,00 |

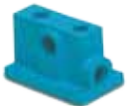

Distributeur en nylon
Nylon distributor

| Code | Description | Prix |
|--------|------------------|-------|
| 320/4N | 3" x 3/8" x 1/2" | 26,00 |



Distributeur en nylon
Nylon distributor

| Code | Description | Prix |
|------|-------------|-------|
| 3226 | 4" x 3/4" | 55,00 |



• Tube en aluminium anodisé pour conduit d'air
• Anodized aluminum tube for air conduits

| Code | Description | Prix |
|------|-------------|-------|
| I530 | 15mm x 10' | 18,00 |
| 2230 | 22mm x 10' | 26,00 |
| 2830 | 28mm x 10' | 40,25 |



• Tube de nylon semi-rigide pour conduit d'air
• Semi-rigid nylon tube for air conduits

| Code | Description | Prix |
|------|-------------|-------|
| I512 | 15mm | 6,50 |
| 2218 | 22mm | 15,50 |



COMPRESSEUR À VIS ROTARY SCREW COMPRESSOR

| Modèle/Model | Motor (Hp) | Voltage | Capacité du réservoir | Prix/ Price |
|----------------------|------------|---------|-----------------------|-------------|
| NEW SILVER D 5.5/300 | 5.5 | 230 | 80H | 11,750 |
| NEW SILVER D 10/300 | 10 | 575 | 80H | 12,450 |
| NEW SILVER D 20/300 | 20 | 575 | 130H | 16,475 |

Vaste choix de compresseurs à vis de marque Fiac fabriqué en Italie.

- Modèle disponible de 5.5 à 40 Hp, en plusieurs configurations, avec ou sans réservoir et assécheur d'air.
- Partiellement insonorisé contre le bruit : le niveau sonore est de 67 Db/a.
- L'accès aux composantes se fait de façon rapide et simple pour minimiser le temps de maintenance.
- Équipé avec un moteur TEFC et un démarreur Star/Delta.

Wide selection of FIAC brand screw compressors made in Italy.

- Models available from 5.5 to 40 Hp in several configurations, with or without tank and air dryer.
- Partially soundproofed against noise: the operating sound level is 67 Db/a.
- Access to components is a quick and simple way to minimize maintenance down-time.
- Equipped with a TEFC motor and starter - Star/Delta.



COMPRESSEUR COMPRESSORS

| Modèle/Model | Motor (Hp) | Voltage | Capacité du réservoir | Prix/ Price |
|---------------|------------|---------|-----------------------|-------------|
| TECH5-80V | 5 | 230-575 | 80V | 2,575 |
| TECH5-80H | 5 | 230-575 | 80H | 2,575 |
| TECH7.5-80V-1 | 7.5 | 230 | 80V | 3,350 |
| TECH7.5-80V-3 | 7.5 | 575 | 80V | 3,025 |
| TECH7.5-80H-1 | 7.5 | 230 | 80H | 3,350 |
| TECH7.5-80H-3 | 7.5 | 575 | 80H | 3,050 |
| TECH10-80H-3 | 10 | 575 | 80H | 3,750 |
| TECH10-120H-3 | 10 | 575 | 120H | 4,100 |



Compresseur à pistons de qualité industrielle de marque Techquip et Champion

- Moteur de 5 à 15 HP avec voltage de 220 à 575 Volts.
- Capacité de 16.5 à 48 cfm @ 100 psi.
- Pression maximale de 175 psi.
- Réservoir de 60 – 80 et 120 Gallons.
- Peut être livré avec réservoir horizontal ou vertical.

Commercial Compressors: TechQuip and Champion

- 5 to 15 HP Motor with 220 to 575 volts.
- Capacity of 16.5 to 48 cfm @ 100 psi.
- Maximum pressure of 175 psi.
- Tank from 60 to 80 and 120 gallons.
- Can be supplied with horizontal or vertical tank.

SL-8501

12900\$

MINI BANC DE REDRESSEMENT MINI RECOVERY BENCH



6,600 lbs

| | | |
|--|--------------------------|----------------------------------|
| Capacité de tire | 10T | Pull capacity |
| Temps d'élévation/descente | 50 sec. | Rise and lowering speed |
| Alimentation électrique | 3 hp 220 v 1 phase 60 hz | Power supply |
| Dimensions d'expédition (boîte 1 de 3) | 133" x 38" x 24" | Shipping dimensions (box 1 of 3) |
| Poids d'expédition (boîte 1 de 3) | 3400 lbs. | Shipping weight (box 1 of 3) |
| Dimensions d'expédition (boîte 2 de 3) | 48" x 32" x 64" | Shipping dimensions (box 2 of 3) |
| Poids d'expédition (boîte 2 de 3) | 500 lbs. | Shipping weight (box 2 of 3) |
| Dimensions d'expédition (boîte 3 de 3) | 65" x 31" x 32" | Shipping dimensions (box 3 of 3) |
| Poids d'expédition (boîte 3 de 3) | 1500 lbs. | Shipping weight (box 3 of 3) |

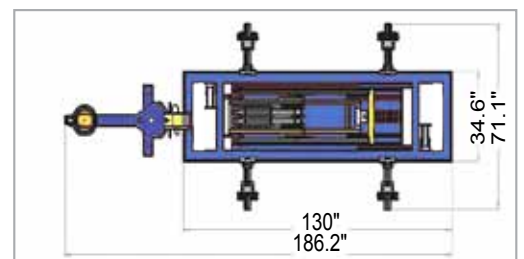
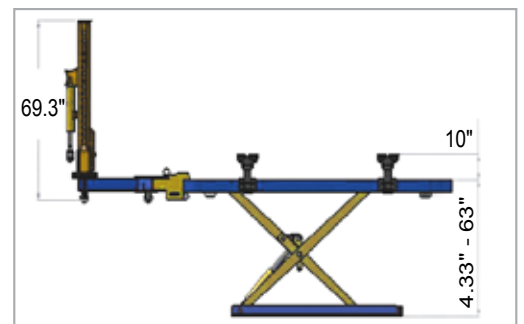

- Mini banc de redressage rapide pour carrosserie avec télécommande à distance.
- Tour de tire pivotante à 360° qui permet de placer le véhicule en position de tire en quelques secondes.
- L'ensemble vient complet avec mâchoires universelles, chaînes, quatre tabourets.
- 6 Serres incluses.
- Capacité de tire de 10 tonnes
- Serres BMW & MB disponible en option.

- *Quick repair mini bench for bodywork with remote control.*
- *360° Swivel tower which will place the vehicle in a position to pull in seconds.*
- *The set comes complete with universal clamps, chains and four wheel stands.*
- *6 Clamps included.*
- *Pull capacity of 10 tons*
- *Optional BMW & MB clamps available.*

Serres incluses - Clamps included



PUISSANCE ÉLECTRO-HYDRAULIQUE ELECTRO-HYDRAULIC POWER

KIT STANDARD COMPRENNANT PISTOLET ET ADAPTATEURS
STANDARD KIT INCLUDE GUN AND ADAPTORS



CMO-KET/IC
1450\$



**5 TONNES DE PUISSANCE DE
TIRAGE!
5 TONNES OF PULLING
POWER!**

JEU SUPPLÉMENTAIRE D'ADAPTATEURS
ADDITIONAL ADAPTORS KIT



CMO-KET/A/IC
1200\$



MINI DOZER POUR UN TRAVAIL RAPIDE
MINI DOZER FOR FAST JOBS

CMO-MAZ
1500\$

Système de traction et de poussée pour une réparation rapide, actionnée à batterie, jusqu'à 5 tonnes de capacité.



Il peut être utilisé dans des espaces étroits puisque sans câble électrique ou tuyau hydraulique.



Pulling and pushing system for fast repair, battery operated. Up to 5 ton capacity.

It can be used in narrow spaces because there are no electric cables or hydraulic hoses.



IT3.5K110

2995\$

110V

1PH

IT5K230

4995\$

220V

1PH



MACHINES À INDUCTION

Les machines à induction pour chauffer les matériaux magnétiques ont une puissance élevée et un fonctionnement exceptionnel. Ils créent la chaleur directement à l'intérieur du métal, atteignant la chaleur rouge (environ 1000 degrés Celsius) en seulement quelques secondes, évitant tout changement dans les caractéristiques du métal.

En générant de la chaleur uniquement au point désiré, les opérations les plus courantes de réparations et de maintenance peuvent être effectuées rapidement.

L'absence d'une flamme nue, permet de faire des travaux même à proximité des câbles, des tuyaux ou d'autres pièces sensibles à la chaleur.

Les machines à induction s'adressent particulièrement au démontage des pièces de suspension, amortisseurs, redressement d'arbres et d'essieux rigides, joints sphériques, silencieux, capteurs lambda, boulons de roues, dégrippages de boulons rouillé et travaux sur les lignes de frein.

INDUCTION MACHINES

Induction machines for heating magnetic materials have high power and exceptional operation. They create the heat directly inside the metal, reaching red heat (about 1000 degrees Celsius) in just a few seconds, avoiding any change in the metal's characteristics.

By generating heat only on the desired point, the most common operations of maintenance can be carried out quickly.

The absence of a naked flame allows work to be done even near cables, hoses or other heat-sensitive parts.

Induction heaters are particularly suitable for removal of suspensions parts, shock absorbers, straitening shafts, tie-rods, leaf springs, rigid axles, releasing spherical joints, bolts, silencers, lambda sensors, wheel lugs, rusted stud bolts and working on brake line.

RWC
CUSTOM FIT
SURMESURE

GRAND PRIX IMPORT est aussi fabricant et distributeur de jantes. Certains territoires disponibles pour la revente du produit, contactez nous.

GRAND PRIX IMPORT is also a manufacturer and distributor of Custom Fit Alloy wheels. Certain territories are still available for distribution, contact us.



www.rwcwheels.com

www.rouesrwc.com

Livraison et installation non incluse
Delivery and installation not included

Salle de Montre - Entrepôt / Showroom - Distribution Centre
8275, 17e Avenue, Montréal, Qc., Canada H1Z 4J9
1-800-361-4095 • 514-328-2300 • Fax 514-328-4684

Plan de financement disponible
Financing plan available

PRIX SUJETS À CHANGEMENT SANS PRÉAVIS / PRICES SUBJECT TO CHANGE WITHOUT PRIOR NOTICE